

# 機器組込用 微差圧トランスミッタ

# KL17

気体計測  
(シリコンダイアフラム採用)

Model KL17 Differential Pressure Transmitter

## 概要

本器は、微小な圧力を高感度で検出するセンサと、専用ASICを組み合わせたアナログ信号出力の微差圧センサです。

## 特長

- ・50Pa～20kPaまでの微小な差圧を高感度で検出します。
- ・50Paレンジで1000倍(50kPa)以上の圧力に耐えられる高耐圧構造です。
- ・小形で軽量(約20g)であるため、各種機器へ組みみや基板への装着用に適しており、コネクタ接続であるため取扱いが容易です。



RoHS

## 製作仕様

### 測定流体：

気体計測(乾燥空気、窒素ガスなど)  
但し、水分、粉塵を含まないこと

### 使用環境\*1：

通常の状態において、引火・爆発の原因となるような可燃性ガス、又は液体の存在のない場所

### 圧力導入口\*2：

外径φ3ストレーポート(H,L)

### 接ガス部材質：

ガラス、アルミニウム、シリコン、PBT

### 差圧レンジ：

0～50Pa→20kPa  
±50Pa→±10kPa

### 許容最大圧力：

片耐圧 50kPa  
両耐圧 50kPa  
\*電磁弁の開閉などによる瞬時的な負圧は除く

### 使用温度範囲：

0～60℃(結露なきこと)

### 使用湿度範囲：

30～90%RH(但し、結露なきこと)

### 保存温度範囲：

-30～85℃(氷結、結露なきこと)

### 応答性：

20ms以下

### 電源電圧(Vcc)：

5±0.5V DC

### 出力：

レシオメトリック出力 1/10 Vcc～9/10 Vcc  
(Vcc = 5V DC時 0.5～4.5V DC)

### 消費電流：

10mA max.

### 負荷抵抗：

10kΩ min.

### 精度：

±2.0%F.S. (23±2℃)

### 姿勢の影響：

1Pa/45°以下

### 温度係数：

ゼロ点 ±0.1%F.S./℃  
スパン 0～0.3%F.S./℃

### ケース構造：

屋内設置形(IP20)

### 質量：

約20g(ケーブル含まず)

\*1.ノイズ環境下でご使用の場合は、周辺回路での対策が必要です。

\*2.出荷時は、H-Lポート共、シリコンチューブでセンサを保護しております。

### 外形寸法

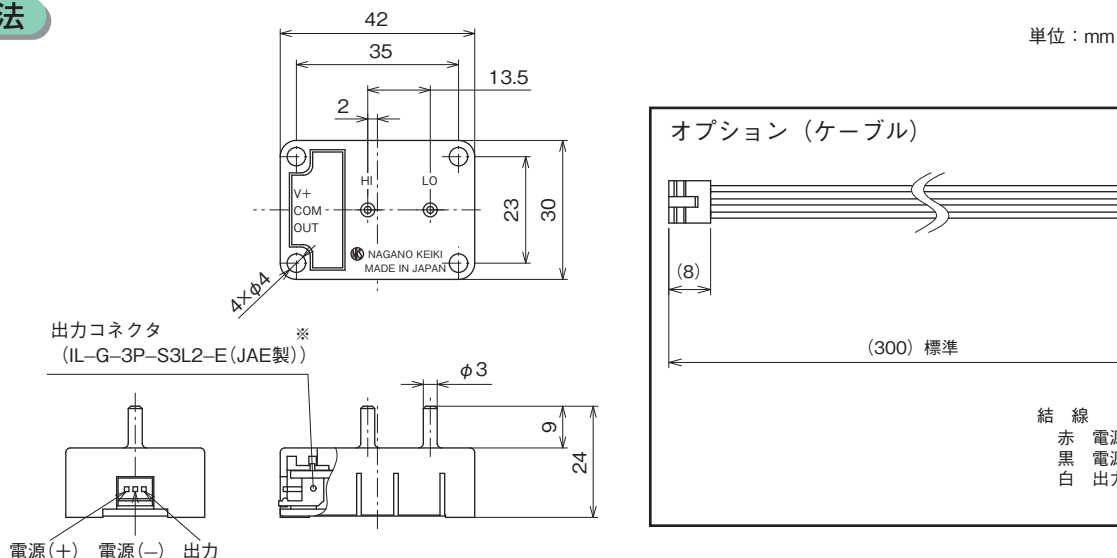

※相手側コネクタは日本航空電子工業株式会社 (JAE) 製 形式IL-G-3S-S3C2をご使用ください。

### 形番構成

ご用意に際しては、形番、各仕様及び差圧レンジをご指定ください。

モデルNo. **KL17** — **111** — **9DY** × × × × × × ×

機器組込用 微差圧トランスミッタ

形番	選択仕様	付加仕様 (オプション)
① 形式	1 コネクタ接続タイプ	
② 圧力導入口	1 外径φ3ストレート (H, L)	
③ 接ガス部材質	1 ガラス、アルミニウム、シリコン、PBT	
④ 差圧レンジ	1	0~50、100、200Pa
	2	0~0.5、1、2、5、10、20kPa
	3	±50、±100、±200Pa
	4	±0.5、±1、±2、±5、±10kPa
⑤ 精度	9	±2.0%F.S.
⑥ 電源	D	5±0.5V DC
⑦ 出力	Y	0.5~4.5V DC
⑧ ケーブル	0	ナシ
	1	アリ (ケーブル長 300mm) 片側：日本航空電子工業(株)製 IL-G-3S-S3C2付
⑮ ドキュメント	0	ナシ
	1	アリ (ご希望のものを別途ご指示ください。) 提出図、取扱説明書、検査要領書、 検査成績表 (1個1部)、 検査・トレサビリティ証明書

レンジコードを選定の上、差圧レンジ及び単位を別途ご指定ください。

※仕様項目がない場合は、Xをご指定ください。

#### ■使用上の注意

腐食性ガスや可燃性ガス、液体には使用できませんのでご注意ください。