

隔膜式 圧力計・差圧計・(スイッチ)

SC□□ (HD□□
HE□□
HH□□)

Diaphragm-Seal type Pressure Gauges

概要

隔膜部とエレメントの間に封入液を圧力伝達媒体として使用した構造の圧力計測器で、当カタログでは圧力指示計、接点付圧力計、圧カスイッチ、差圧計、接点付差圧計、差圧スイッチについて紹介します。

接液部のダイアフラム・下フランジを用途に合わせて選択できるため、腐食性の強い測定流体、高粘度の測定流体、固形物が混入していたり、凝固しやすい測定流体の計測に適しています。

特長

- ・隔膜部に高耐食性ダイアフラムを採用しており、腐食性の強い測定流体のほか、高粘度の測定流体に使用できます。
- ・ダイアフラムが溶接式の場合は、筐体締付ボルトをゆるめることにより、ダイアフラム面の洗浄が容易にできます。
- ・ゼロ調指針を用いており、温度誤差、エレベーションエラー等の補正が容易にできます。
- ・ダイアフラム溶接式の採用により、封入液洩れのおそれを低減することができました。(一部ダイアフラム材質を除く)



区分	一般圧力計		接点付圧力計		圧カスイッチ			差圧計	差圧スイッチ
	普通形・密閉形 (JIS対応品)	グリセリン入	マイクロスイッチ	電子式	圧カスイッチ (耐圧防爆形圧カスイッチ)			差圧計 (接点付差圧計)	差圧スイッチ (耐圧防爆形差圧スイッチ)
	AC, AE, BC, BE, BG	GV42	JM□□	JD1□	CD30	CQ30	CB33, CD75	DG9□	CL71, CD71
測定流体	-30~230℃	-5~100℃	-30~230℃	-5~100℃	-30~230℃	-30~230℃	-5~100℃	-5~100℃	-5~100℃
外観									
形式	直結形 隔測形 (オプション)	直結形 隔測形 (オプション)	直結形 隔測形 (オプション)	直結形 隔測形 (オプション)	隔測形	隔測形	隔測形	隔測形	隔測形
圧レンジ	正圧 0~0.06 MPa ↓ 0~16 MPa	0~0.1 MPa ↓ 0~15 MPa	0~0.1 MPa ↓ 0~5 MPa	0~0.2 MPa ↓ 0~15 MPa	0~0.2 MPa ↓ 0~15 MPa	0~0.2 MPa ↓ 0~15 MPa	0.04~0.4 MPa ↓ 1~10 MPa	0~0.05 MPa ↓ 0~0.5 MPa	0.01~0.05 MPa ↓ 0.2~1 MPa
	連成 -0.1~0 MPa ↓ -0.1~2.5 MPa	-0.1~0 MPa ↓ -0.1~2 MPa	-0.1~0 MPa ↓ -0.1~2 MPa	-0.1~0.1 MPa ↓ -0.1~2 MPa	-0.1~0.2 MPa ↓ -0.1~2 MPa	-0.1~0.2 MPa ↓ -0.1~2 MPa			
フラム径	φ40, φ60, φ80, φ110	φ40, φ60, φ80, φ110	φ60, φ80, φ110	φ40, φ60, φ80	φ40, φ60, φ80, φ110	φ40, φ60, φ80, φ110	φ60, φ110	φ110	φ110

* 記載以外にもコンタクト接点付圧力計、圧力発信器、空気式圧力・差圧発信器等の組み合わせもできますので、お問い合わせください。

構造

直結形：

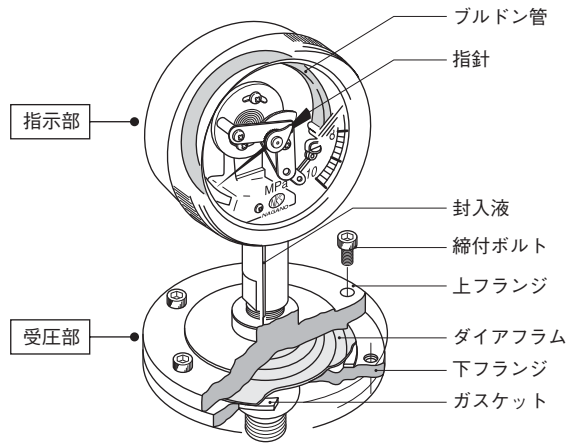

〔ねじ式の場合〕

ダイアフラムとブルドン管の間には液体が封入されています。ダイアフラムで受けた圧力は、封入液を圧力媒体とし、ブルドン管に伝達されブルドン管を変位させます。この変位を利用し、指針を回転させます。

隔測形：

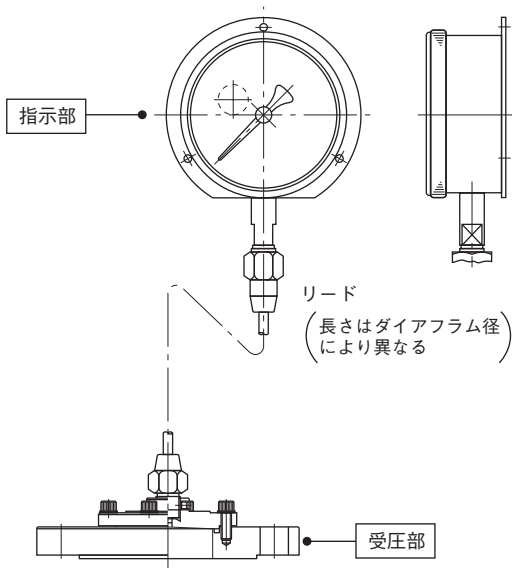

指示部と受圧部をリードでつなぎ、封入液を充満させています。

ご注意

高圧ガスに使用する場合は必ず事前にご相談ください。

隔膜部1

形状：

〔ねじ式〕

100形・ねじ式
(モデル：SC10)

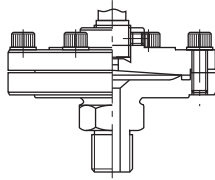

〔フランジ式〕

200形・フランジ式
(モデル：SC2□)

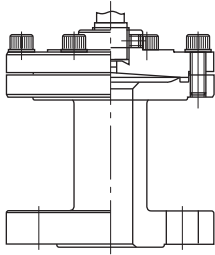

300形・フランジ式
(モデル：SC3□)

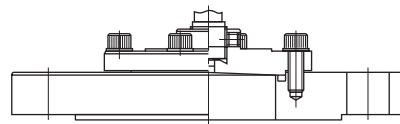

その他特殊品

400形・中間フランジ付
(モデル：SC40)

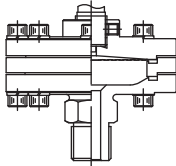

用途：ダイアフラムが上フランジに溶接できないタイプで、下フランジを時々取り外したい場合に使用します。

410形・掃除穴付
(モデル：SS40)

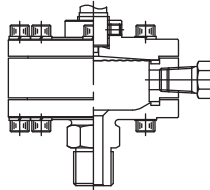

用途：測定流体が付着した場合又は下フランジを外さなくて中を掃除したい場合に栓を外して使用します。

210形・非金属フランジ式

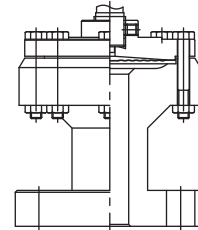

下フランジ材質：硬質塩化ビニール、ポリプロピレン
座面形状：FF（全面座）
フランジサイズ：JIS10K15A～40A
（ダイアフラム径はφ60、φ80のみ）
レンジ最高圧力：φ60…0.6、1MPa
φ80…0.1～0.4MPa
使用温度範囲：0～60℃

対応できるレンジは指示部・スイッチ部により異なりますので形番構成表SC2□の注1を参照してください。

500形・中間フランジ付
(モデル：SC5□)

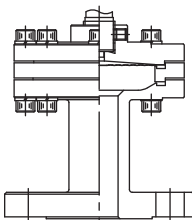

用途：ダイアフラムが上フランジに溶接できないタイプで、下フランジを時々取り外したい場合に使用します。

510形・掃除穴付
(モデル：SS5□)

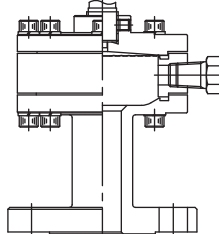

用途：測定流体が付着した場合又は下フランジを外さなくて中を掃除したい場合に栓を外して使用します。

220形・スチームジャケット付
(モデル：SJ2□)

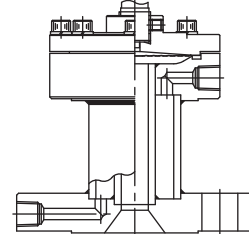

用途：凍結防止や粘度を下げたい場合等、スチームを通して中を温めます。
(スチーム…230℃ max./2.7MPa max.)

隔膜部2

接続ねじ・接続フランジ：

ねじ式 (SC10)	フランジ式 (SC2□・3□)	
	呼び圧力	呼び径
G3/8B (PF)	JIS10K、JIS16K、	10A、15A、20A、
G1/2B (PF)	JIS20K、JIS30K、	25A、32A、40A、
R3/8 (PT)	JIS40K、JIS63K	50A、65A、80A、
R1/2 (PT)		100A

材 質：

標準タイプ (モデル：SC□□)

上フランジ	ダイアフラム	下フランジ		ガスケット *4	締付ボルト
		ねじ式	フランジ式		
S25C 標準 (Niメッキ)	SUS316	S25C (Niメッキ)	S25C (Niメッキ)	200℃未満 PTFE 200℃以上 膨張黒鉛 (温度指定が ある場合のみ)	A2-70
SUS316	SUS316L	SUS316	SUS316		
	タンタル	SUS316L	SUS316L		
	チタン	チタン	S25C+ライニング		
	モネル® *1	モネル®	(ガラス、PTFE、 ネオプレン®、天然ゴム)		
	ニッケル *1	ハステロイ® B相当	S25C+FEPコーティング		
	ハステロイ® B相当	ハステロイ® C-276相当	SUS316+ライニング		
	ハステロイ® C-276相当		(PTFE、ネオプレン®、 天然ゴム)		
	SUS316 +FEPコーティング *1		SUS316+FEPコーティング		
	SUS316 +ネオプレン® 貼合せ *2		硬質塩化ビニール (PVC) *3		
SUS316 +FEP貼合せ *2		ポリプロピレン *3			

- *1 ダイアフラム材質がモネル®、ニッケル、またはコーティングの場合は上フランジと溶接できません。
- *2 ダイアフラム材質がネオプレン® 貼合せ、またはFEPの場合、受圧部の最高使用温度は100℃です。SUS316製ダイアフラムを上フランジに溶接してから、接液側にネオプレン®またはFEPを貼り合わせます。真空計および連成計の場合はコーティングとしてください。
- *3 下フランジ材質が硬質塩化ビニール (PVC) やポリプロピレン等の樹脂の場合、耐熱性、耐候性、強度、耐久性に問題がありますので、できるだけ金属フランジを使用するようにしてください。
(硬質塩化ビニール (PVC) は削り出しではなく、接着方式で製作されます。)
- *4 ガスケットの材質については、測定流体をご確認ください。
(透過のおそれがある流体の場合はお問い合わせください。)

注1) 真空計の場合は、精度上2.7kPa abs.以上で使用可能です。

注2) 高圧ガスに使用する場合は、「高圧ガス保安法」に適合の強度計算書の用意がありますので、必ず事前にお申し出ください。

注3) ダイアフラム材質がモネル®、ニッケル又はコーティングの場合は、上フランジと溶接できません。貼合わせダイアフラムの場合はSUS316を上フランジに溶接し接続側にFEP又はネオプレン®を貼合わせます。但し、真空計及び連成計の場合は貼合わせダイアフラムは使用できません。

注4) コーティング及びライニングはFFフランジのみ対応します。

ライニング、コーティングについて

ライニング又はコーティングフランジ

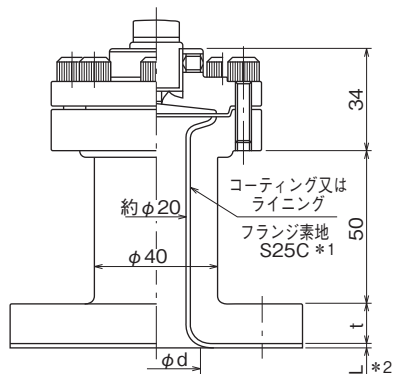

名 称	厚 さ (L : mm)	使用温度範囲
グ ラ ス ラ イ ニ ン グ	0.4 ~ 0.8	-30 ~ 230℃
ネ オ プ レ ン [®] ラ イ ニ ン グ	2	-20 ~ 100℃
天 然 ゴ ム ラ イ ニ ン グ	2	-15 ~ 80℃
P T F E ラ イ ニ ン グ	2 *2	-20 ~ 150℃
F E P コ ー テ ィ ン グ	0.2 ~ 0.3	-30 ~ 180℃

φdはフランジ規格値より大きくなる場合もありますので
ガスケット寸法にご注意ください。

フランジ形状：FFフランジに加工致します。

t寸法はコーティング及びライニングの厚さは含みません。

*1 グラスライニング以外はフランジ素地SUS316も製作できます。

*2 PTFEライニングの厚さは、底面部が5mm、それ以外が2mmとなります。

ダンパナについて

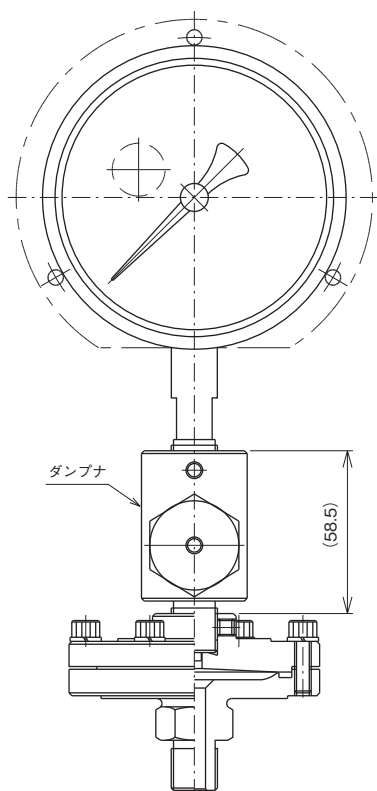

圧力計に激しい脈動圧力やサージ圧力が加わる用途には、
ダンパナ付をご用命頂き、圧力計を保護してください。
ダンパナは可変絞りとなっていますので、変動圧力に応
じた絞り程度に調整することができます。

隔膜式圧力計にダンパナを組み込みますと封入液のみを
絞りますので異物による詰まりのおそれがなく、また、
温度による粘度変化の少ない封入液の特性により安定
した絞り効果が得られます。

注) 直結形でダンパナ付の場合、測定流体温度-5~100℃
となります。(中温用不可)

放熱管について

中温用圧力計（100℃を超え～230℃）直結形、受圧部温度が180℃以上の場合は、指示部への温度影響をできるだけ与えないよう、次のような放熱管を使用します。測定流体の温度を指示してください。隔測形にしても同様の効果が得られます。

放熱管付（200形につけた場合）

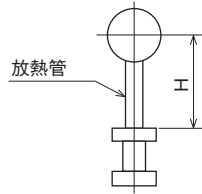

H寸法

高さ	密閉形φ100	密閉形φ150
H	213	228

材 質

上フランジ	S25C	SUS316
放 熱 管	SGD400-D	SUS316

フランジ形状

FF（全面座）

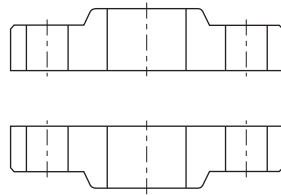

RF（平面座）

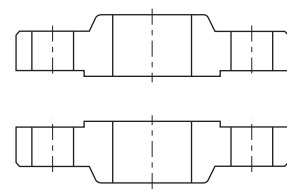

選定：呼び圧力16K以下で多く使用されます。

MF
（はめこみオス）



TF
（みぞオス）

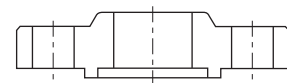

FMF
（はめこみメス）

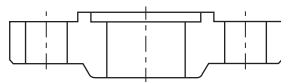

GF
（みぞメス）



選定：気密を必要とする場合に適しています。

選定：危険性のある流体の管系または気密を必要とする場合に適しています。

フランジ規格はJIS B 2220-2001を採用しています。

フランジ寸法1

単位：mm

FF (全面座)

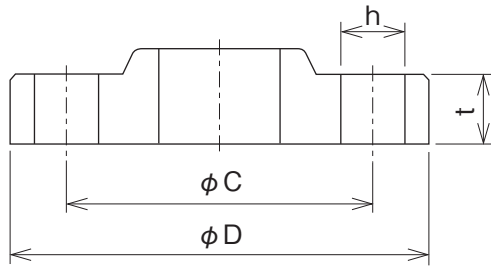

RF (平面座)

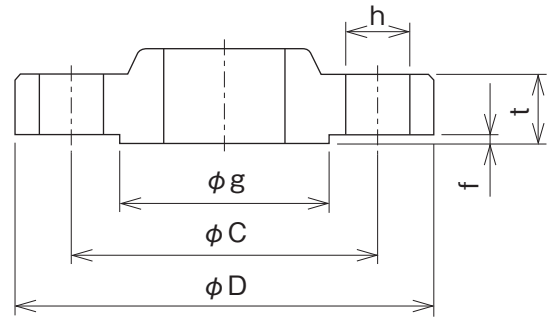

JIS 10K							
呼び径	フランジ径 D	各部寸法			ボルト穴		
		t	f	g	C	数	h
10A	90	12	1	46	65	4	15
15A	95	12	1	51	70	4	15
20A	100	14	1	56	75	4	15
25A	125	14	1	67	90	4	19
32A	135	16	2	76	100	4	19
40A	140	16	2	81	105	4	19
50A	155	16	2	96	120	4	19
65A	175	18	2	116	140	4	19
80A	185	18	2	126	150	8	19
(90A)	195	18	2	136	160	8	19
100A	210	18	2	151	175	8	19

JIS 20K							
呼び径	フランジ径 D	各部寸法			ボルト穴		
		t	f	g	C	数	h
10A	90	14	1	46	65	4	15
15A	95	14	1	51	70	4	15
20A	100	16	1	56	75	4	15
25A	125	16	1	67	90	4	19
32A	135	18	2	76	100	4	19
40A	140	18	2	81	105	4	19
50A	155	18	2	96	120	8	19
65A	175	20	2	116	140	8	19
80A	200	22	2	132	160	8	23
(90A)	210	24	2	145	170	8	23
100A	225	24	2	160	185	8	23

JIS 30K							
呼び径	フランジ径 D	各部寸法			ボルト穴		
		t	f	g	C	数	h
10A	110	16	1	52	75	4	19
15A	115	18	1	55	80	4	19
20A	120	18	1	60	85	4	19
25A	130	20	1	70	95	4	19
32A	140	22	2	80	105	4	19
40A	160	22	2	90	120	4	23
50A	165	22	2	105	130	8	19
65A	200	26	2	130	160	8	23
80A	210	28	2	140	170	8	23
(90A)	230	30	2	150	185	8	25
100A	240	32	2	160	195	8	25

フランジ寸法2

JIS B 2220-2001 準拠

単位：mm

MF (はめこみオス)

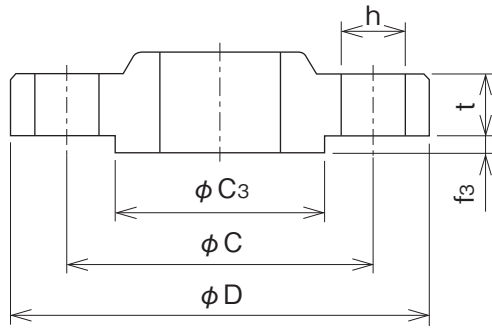

FMF (はめこみメス)

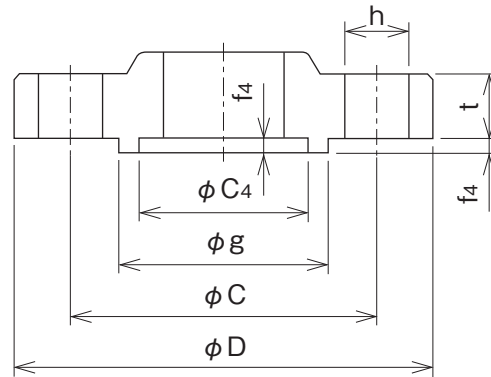

JIS 10K								
呼び径	フランジ径 D	各部寸法			ボルト穴			
		t	f ₃	C ₃	C	数	h	
10A	90	12	6	38	65	4	15	
15A	95	12	6	42	70	4	15	
20A	100	14	6	50	75	4	15	
25A	125	14	6	60	90	4	19	
32A	135	16	6	70	100	4	19	
40A	140	16	6	75	105	4	19	
50A	155	16	6	90	120	4	19	
65A	175	18	6	110	140	4	19	
80A	185	18	6	120	150	8	19	
(90A)	195	18	6	130	160	8	19	
100A	210	18	6	145	175	8	19	

JIS 10K								
呼び径	フランジ径 D	各部寸法				ボルト穴		
		t	f ₄	C ₄	g	C	数	h
10A	90	12	5	39	46	65	4	15
15A	95	12	5	43	51	70	4	15
20A	100	14	5	51	56	75	4	15
25A	125	14	5	61	67	90	4	19
32A	135	16	5	71	76	100	4	19
40A	140	16	5	76	81	105	4	19
50A	155	16	5	91	96	120	4	19
65A	175	18	5	111	116	140	4	19
80A	185	18	5	121	126	150	8	19
(90A)	195	18	5	131	136	160	8	19
100A	210	18	5	146	151	175	8	19

JIS 20K								
呼び径	フランジ径 D	各部寸法			ボルト穴			
		t	f ₃	C ₃	C	数	h	
10A	90	14	6	38	65	4	15	
15A	95	14	6	42	70	4	15	
20A	100	16	6	50	75	4	15	
25A	125	16	6	60	90	4	19	
32A	135	18	6	70	100	4	19	
40A	140	18	6	75	105	4	19	
50A	155	18	6	90	120	8	19	
65A	175	20	6	110	140	8	19	
80A	200	22	6	120	160	8	23	
(90A)	210	24	6	130	170	8	23	
100A	225	24	6	145	185	8	23	

JIS 20K								
呼び径	フランジ径 D	各部寸法				ボルト穴		
		t	f ₄	C ₄	g	C	数	h
10A	90	14	5	39	46	65	4	15
15A	95	14	5	43	51	70	4	15
20A	100	16	5	51	56	75	4	15
25A	125	16	5	61	67	90	4	19
32A	135	18	5	71	76	100	4	19
40A	140	18	5	76	81	105	4	19
50A	155	18	5	91	96	120	8	19
65A	175	20	5	111	116	140	8	19
80A	200	22	5	121	132	160	8	23
(90A)	210	24	5	131	145	170	8	23
100A	225	24	5	146	160	185	8	23

JIS 30K								
呼び径	フランジ径 D	各部寸法			ボルト穴			
		t	f ₃	C ₃	C	数	h	
10A	110	16	6	38	75	4	19	
15A	115	18	6	42	80	4	19	
20A	120	18	6	50	85	4	19	
25A	130	20	6	60	95	4	19	
32A	140	22	6	70	105	4	19	
40A	160	22	6	75	120	4	23	
50A	165	22	6	90	130	8	19	
65A	200	26	6	110	160	8	23	
80A	210	28	6	120	170	8	23	
(90A)	230	30	6	130	185	8	25	
100A	240	32	6	145	195	8	25	

JIS 30K								
呼び径	フランジ径 D	各部寸法				ボルト穴		
		t	f ₄	C ₄	g	C	数	h
10A	110	16	5	39	52	75	4	19
15A	115	18	5	43	55	80	4	19
20A	120	18	5	51	60	85	4	19
25A	130	20	5	61	70	95	4	19
32A	140	22	5	71	80	105	4	19
40A	160	22	5	76	90	120	4	23
50A	165	22	5	91	105	130	8	19
65A	200	26	5	111	130	160	8	23
80A	210	28	5	121	140	170	8	23
(90A)	230	30	5	131	150	185	8	25
100A	240	32	5	146	160	195	8	25

フランジ寸法3

JIS B 2220-2001 準拠

単位：mm

TF (みぞオス)

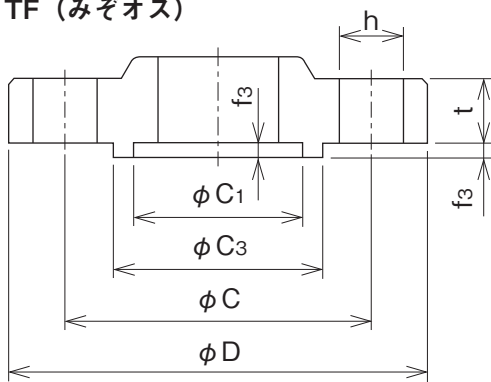

GF (みぞメス)

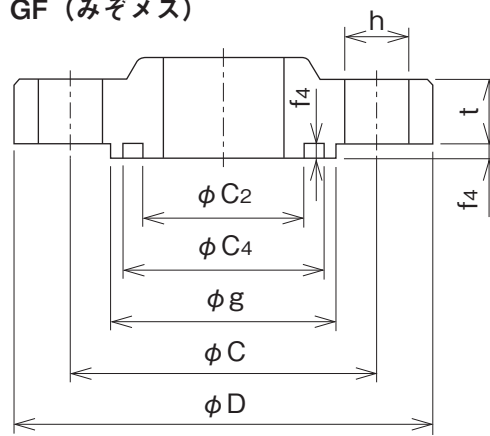

JIS 10K								
呼び径	フランジ径 D	各部寸法					ボルト穴	
		t	f ₃	C ₁	C ₃	C	数	h
10A	90	12	6	28	38	65	4	15
15A	95	12	6	32	42	70	4	15
20A	100	14	6	38	50	75	4	15
25A	125	14	6	45	60	90	4	19
32A	135	16	6	55	70	100	4	19
40A	140	16	6	60	75	105	4	19
50A	155	16	6	70	90	120	4	19
65A	175	18	6	90	110	140	4	19
80A	185	18	6	100	120	150	8	19
(90A)	195	18	6	110	130	160	8	19
100A	210	18	6	125	145	175	8	19

JIS 10K									
呼び径	フランジ径 D	各部寸法					ボルト穴		
		t	f ₄	C ₂	C ₄	g	C	数	h
10A	90	12	5	27	39	46	65	4	15
15A	95	12	5	31	43	51	70	4	15
20A	100	14	5	37	51	56	75	4	15
25A	125	14	5	44	61	67	90	4	19
32A	135	16	5	54	71	76	100	4	19
40A	140	16	5	59	76	81	105	4	19
50A	155	16	5	69	91	96	120	4	19
65A	175	18	5	89	111	116	140	4	19
80A	185	18	5	99	121	126	150	8	19
(90A)	195	18	5	109	131	136	160	8	19
100A	210	18	5	124	146	151	175	8	19

JIS 20K								
呼び径	フランジ径 D	各部寸法					ボルト穴	
		t	f ₃	C ₁	C ₃	C	数	h
10A	90	14	6	28	38	65	4	15
15A	95	14	6	32	42	70	4	15
20A	100	16	6	38	50	75	4	15
25A	125	16	6	45	60	90	4	19
32A	135	18	6	55	70	100	4	19
40A	140	18	6	60	75	105	4	19
50A	155	18	6	70	90	120	8	19
65A	175	20	6	90	110	140	8	19
80A	200	22	6	100	120	160	8	23
(90A)	210	24	6	110	130	170	8	23
100A	225	24	6	125	145	185	8	23

JIS 20K									
呼び径	フランジ径 D	各部寸法					ボルト穴		
		t	f ₄	C ₂	C ₄	g	C	数	h
10A	90	14	5	27	39	46	65	4	15
15A	95	14	5	31	43	51	70	4	15
20A	100	16	5	37	51	56	75	4	15
25A	125	16	5	44	61	67	90	4	19
32A	135	18	5	54	71	76	100	4	19
40A	140	18	5	59	76	81	105	4	19
50A	155	18	5	69	91	96	120	8	19
65A	175	20	5	89	111	116	140	8	19
80A	200	22	5	99	121	132	160	8	23
(90A)	210	24	5	109	131	145	170	8	23
100A	225	24	5	124	146	160	185	8	23

JIS 30K								
呼び径	フランジ径 D	各部寸法					ボルト穴	
		t	f ₃	C ₁	C ₃	C	数	h
10A	110	16	6	28	38	75	4	19
15A	115	18	6	32	42	80	4	19
20A	120	18	6	38	50	85	4	19
25A	130	20	6	45	60	95	4	19
32A	140	22	6	55	70	105	4	19
40A	160	22	6	60	75	120	4	23
50A	165	22	6	70	90	130	8	19
65A	200	26	6	90	110	160	8	23
80A	210	28	6	100	120	170	8	23
(90A)	230	30	6	110	130	185	8	25
100A	240	32	6	125	145	195	8	25

JIS 30K									
呼び径	フランジ径 D	各部寸法					ボルト穴		
		t	f ₄	C ₂	C ₄	g	C	数	h
10A	110	16	5	27	39	52	75	4	19
15A	115	18	5	31	43	55	80	4	19
20A	120	18	5	37	51	60	85	4	19
25A	130	20	5	44	61	70	95	4	19
32A	140	22	5	54	71	80	105	4	19
40A	160	22	5	59	76	90	120	4	23
50A	165	22	5	69	91	105	130	8	19
65A	200	26	5	89	111	130	160	8	23
80A	210	28	5	99	121	140	170	8	23
(90A)	230	30	5	109	131	150	185	8	25
100A	240	32	5	124	146	160	195	8	25

隔膜式圧力計

Diaphragm Seal Pressure Gauges

概要

隔膜部とエレメントの間に封入液を圧力伝達媒体として使用した構造の圧力計測器で、当カタログでは圧力指示計について紹介します。

接液部のダイアフラム・下フランジを用途に合わせて選択できるため、腐食性の強い測定流体、高粘度の測定流体、固形物が混入していたり、凝固しやすい測定流体の計測に適しています。

特長

- ・隔膜部に高耐食性ダイアフラムを採用しており、腐食性の強い測定流体のほか、高粘度の測定流体に使用できます。
- ・ダイアフラムが溶接式の場合は、筐体締付ボルトをゆるめることにより、ダイアフラム面の洗浄が容易にできます。
- ・ゼロ調指針を用いており、温度誤差、エレベーションエラー等の補正が容易にできます。
- ・ダイアフラム溶接式の採用により、封入液洩れのおそれを低減することができました。
(一部ダイアフラム材質を除く)

製作仕様

測定流体：
高腐食、高粘度流体
形式：
直結形、隔測形（オプション）
取付方式：
ねじ式、フランジ式

圧力レンジ：
正圧 0～0.06MPa→0～16MPa
真空・連成 -0.1～0MPa→-0.1～2.5MPa
精度：
±1.6% F.S./20℃±10℃

指示部

圧力指示計：
普通形圧力計（モデル：A□20）
密閉形圧力計（IP43相当）（モデル：B□1□□）
グリセリン入圧力計（モデル：GV42）
大きさ：
φ75、φ100、φ150
形状：
立形（A枠、B枠）
主要部材質：
接続部 CAC203
ブルドン管 C6872T、SUS316
ケース材質・外装：
アルミ合金、プラスチック・黒色
（グリセリン入圧力計 SUS304・生地）
ケース構造：
屋内形、密閉形（IP43相当）
※詳細については、それぞれの圧力指示計のカタログをご参照ください。

隔膜部・封入液

ダイアフラム径：
φ40、φ60、φ80、φ110
※圧力レンジと測定流体の温度により、決定されます。
隔膜部材質：
上・下フランジ、ダイアフラム等の材質については、隔膜式圧力計のカタログ隔膜部2の欄をご参照ください。
封入液：
シリコンオイル
-30～230℃（使用温度範囲）
注：真空計・連成計は、-5～100℃の温度範囲のみ製作可能です。
※ダイフロイル®、グリセリン水溶液、プロピレングリコールも製作致しますので、お問い合わせください。
（使用温度範囲が異なります。低温用シリコンオイル以外は真空・連成計には使用できません。）
リード最大長さ：
隔測形（オプション）の場合
2m～10m（レンジにより異なります。）



ご注意

高圧ガスに使用する場合は必ず事前にご相談ください。

製作仕様

圧カレンジ・温度範囲の選定とダイヤフラム径：(リード最大長さは隔測形(オプション)の場合)

封入液 測定流体温度範囲	低温用 シリコンオイル				中温用 シリコンオイル	
	-30~-5℃未満		-5~100℃*		100超え~230℃	
圧カレンジ MPa	ダイヤフラム径	リード最大長さ	ダイヤフラム径	リード最大長さ	ダイヤフラム径	リード最大長さ
0~ 0.06 (AC20、AE20、GV42は不可)	φ110	6m	φ110	6m	φ110	6m
0~ 0.1	φ110	6m	φ80	6m	φ110	6m
~ 0.16	φ110	6m	φ80	6m	φ110	6m
~ 0.25	φ80	4m	φ80	6m	φ80	4m
~ 0.4	φ80	6m	φ80	8m	φ80	6m
~ 0.6	φ80	6m	φ60	6m	φ80	6m
~ 1	φ80	6m	φ60	10m	φ80	6m
~ 1.6	φ60	2m	φ60	10m	φ60	2m
~ 2.5	φ60	2m	φ60	10m	φ60	2m
~ 4	φ60	2m	φ60	10m	φ60	2m
~ 6	φ40	2m	φ40	2m	φ40	2m
~10	φ40	2m	φ40	2m	φ40	2m
~16	φ40	2m	φ40	2m	φ40	2m
-0.1~0MPa *1	—	—	φ110 φ80	6m 3m	—	—
~0.06 *1 (AC20、AE20、GV42は不可)	—	—	φ110 φ80	6m 3m	—	—
~0.1	—	—	φ80	6m	—	—
~0.16	—	—	φ80	6m	—	—
~0.25	—	—	φ80	6m	—	—
~0.4	—	—	φ80	8m	—	—
~0.6	—	—	φ60	6m	—	—
~1	—	—	φ60	10m	—	—
~1.6	—	—	φ60	10m	—	—
~2.5	—	—	φ60	10m	—	—

*1 直結形及びリード長さ3mまでは、ダイヤフラム径φ80にて製作します。

※グリセリン入圧力計 (GV42) で直結形は、-5~100℃のみ製作可能。

※リード長さは、1mとびでご指示ください。

取付形状とダイヤフラム径による取付サイズの選定：

取付方式 ダイヤフラム径	フランジ式								ねじ式
	φ40		φ60		φ80		φ110		φ40、φ60、φ80、φ110
形状 呼び径	200形 (SC2□)	300形 (SC3□)	200形 (SC2□)	300形 (SC3□)	200形 (SC2□)	300形 (SC3□)	200形 (SC2□)	300形 (SC3□)	100形 (SC10)
10A	○	—	○	—	○	—	○	—	G3/8B G1/2B R3/8 R1/2
15A	○	—	○	—	○	—	○	—	
20A	○	—	○	—	○	—	○	—	
25A	—	○	○	—	○	—	○	—	
32A	—	○	○	—	○	—	○	—	
40A	—	○	—	○	○	—	○	—	
50A	—	○	—	○	—	○	○	—	
65A	—	—	—	○	—	○	○	—	
80A	—	—	—	○	—	○	—	○	
100A	—	—	—	○	—	○	—	○	

単位：mm

外形寸法

標準タイプ (モデル：SC □ □)

〔ねじ式〕 100形・ねじ

普通形・密閉形圧力計

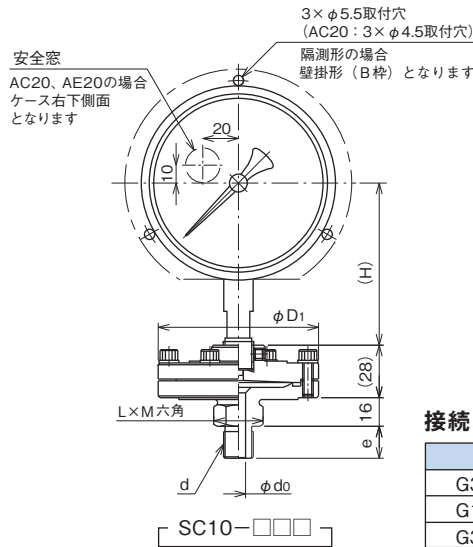

接続ねじ寸法

d	e	d ₀	L×M
G3/8B	18	8	24×27.7
G1/2B	20	10	
G3/4B	24	15	36×41.6
G1B	28	20	

グリセリン入圧力計

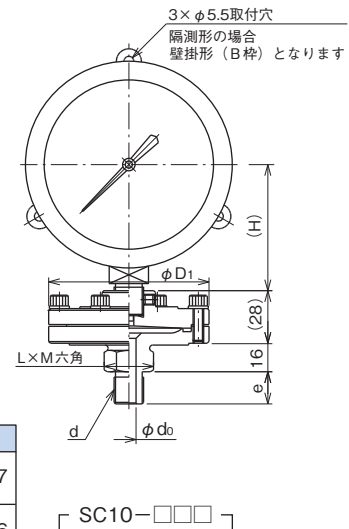

指示計がグリセリン入圧力計の場合
周囲温度 -5~40℃、測定流体温度 -5~100℃
の範囲となります。

〔フランジ式〕 200形・フランジ

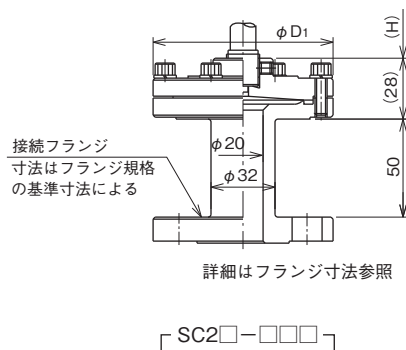

300形・フランジ

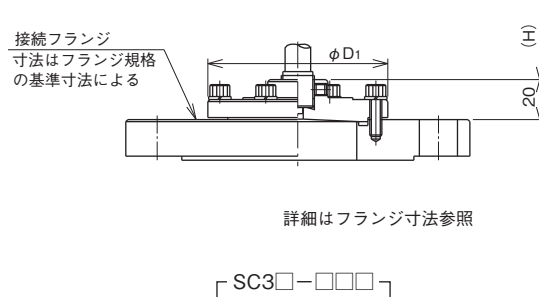

普通形・密閉形 指示部寸法

ケース材質	大きさ	H	対応形番 (指示部)	
			直結形	隔測形
金属	75	56	AC20-1□□	AC20-2□□
			BC10-1□□	BC10-2□□
	100	68	AE20-1□□	AE20-2□□
	94	BE10-1□□	BE10-2□□	
	150	109	BG10-1□□	BG10-2□□
プラスチック	75	56	BC12-1□□	BC12-2□□
			BE12-1□□	BE12-2□□
	100	94	BG12-1□□	BG12-2□□
	150	109	BG12-1□□	BG12-2□□

グリセリン入圧力計 指示部寸法

ケース材質	大きさ	H	対応形番 (指示部)	
			直結形	隔測形
SUS304	100	72	GV42-1□□	GV42-2□□

受圧部外径 (φD₁) 寸法

ダイヤフラム径	φD ₁ 寸法
φ40	φ70
φ60	φ90
φ80	φ110
φ110	φ140

※ 隔測形 (オプション) の外形寸法については、
お問い合わせください。
※ 指示部外形寸法の詳細については、それぞれの
圧力指示計のカタログをご参照ください。

隔膜式圧力計 100形 ねじ式

形番構成

ご用意に際しては、形番、各仕様及び圧力レンジをご指定ください。

モデルNo. **SC10** — **0** —

隔膜式圧力計 100形 ねじ式

形番	選択仕様	付加仕様(オプション)		
① 接続ねじ	3 G3/8B 4 G1/2B	G R3/8 H R1/2		
② 形状	0 ねじ式			
③ 接液部材質 (下フランジ)	2 S25C	6 チタン		
	3 SUS316	7 ハステロイ® B 相当		
	4 SUS316L	8 ハステロイ® C-276 相当		
	5 モネル®			
④ ダイアフラム径 (MPa)	測定流体温度範囲 (°C)			
		-30~-4 低温用	-5~100 低温用	101~230 中温用
	4 φ40	0~6、10、16	0~6、10、16	0~6、10、16
	6 φ60	0~1.6、2.5、4	0~0.6、1、1.6、2.5、4 -0.1~0.6、1、1.6、2.5	0~1.6、2.5、4
8 φ80	0~0.25、0.4、0.6、1	0~0.1、0.16、0.25、0.4 -0.1~0、0.06、0.1、0.16、0.25、0.4	0~0.25、0.4、0.6、1	
9 φ110	0~0.06、0.1、0.16	0~0.06 (-0.1~0、0.06)*1	0~0.06、0.1、0.16	
⑤ ダイアフラム材質	1 SUS316+FEP貼合わせ	7 ハステロイ® B 相当		
	2 SUS316+FEPコーティング	8 ハステロイ® C-276 相当		
	3 SUS316	A タンタル		
	4 SUS316L	D ニッケル		
	5 モネル®	J SUS316+ネオブレン®		
	6 チタン	貼合わせ		
⑥ 上フランジ材質	2 標準 S25C			
	3 SUS316			
⑦ 中温用	0 ナシ (低温用)			
	B 中温用 (100超え~230°C)			
⑧ 処理	0 ナシ			
	1 禁油処理			
	2 禁水処理			
	3 禁油・禁水処理			
⑨⑩⑪⑫ 指示計 (指示部モデル)	A C 2 0	φ75 一般圧力計標準仕様		
	B C 1 0	φ75 密閉圧力計標準仕様		
	B C 1 2	φ75 密閉圧力計標準仕様		
	A E 2 0	φ100 一般圧力計標準仕様		
	B E 1 0	φ100 密閉圧力計標準仕様		
	B E 1 2	φ100 密閉圧力計標準仕様		
	B G 1 0	φ150 密閉圧力計標準仕様		
B G 1 2	φ150 密閉圧力計標準仕様			
G V 4 2	φ100 グリセリン入圧力計			
⑬ 指示部 エレメント材質	1 一般用 (GV42は除く)			
	3 耐食用 (GV42は除く)			
⑭ 構造	1 直結形			
	2 隔測形 リード種類及び長さをご指定ください			
⑮ ドキュメント	0 ナシ			
	1 アリ (ご希望のものを別途ご指示ください。) 提出図、取扱説明書、検査要領書、 ミルシート、検査成績表(1個1部)、 検査・トレサビリティ証明書、 強度計算書、立会検査			

ダイアフラム径を選定の上、圧力レンジ及び単位を別途ご指定ください。

ご注意

高圧ガスに使用する場合は必ず事前にご相談ください。

*1 () 内のレンジは、リード長さ3mを超えた場合

「製作範囲」

- ・真空計、連成計は貼合わせダイアフラム不可
- ・AC20、AE20、GV42は、レンジ0~0.06MPa、-0.1~0.06MPaは不可
- ・GV42は-30~100°Cのみ製作可能
- ・封入液、リード種類、リード長は別途ご指定ください。

「その他付加仕様」

- ・封入液
標準 低温用：シリコン
中温用：DC550
- ・リード
SUS316、SUS + 蛇管、SUS + ビニール蛇管
- ・オプション (別途ご指定ください。詳細は別項参照)
放熱管 SGD400-D、SUS316
ダンブナ SUS316

*仕様項目がない場合は、Xをご指定ください。

*強度計算書が必要な場合は、事前にお申し付けください。

隔膜式圧力計 200形 フランジ式

形番構成

ご用命に際しては、形番、各仕様及び圧力レンジをご指定ください。

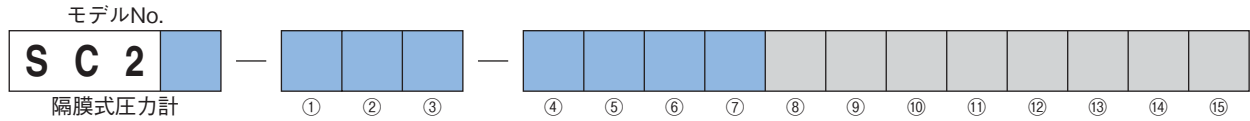

隔膜式圧力計
200形 フランジ式

形番	選択仕様			付加仕様(オプション)						
モデル (フランジ規格)	1	JIS 10K	4	JIS 30K	7	ANSI 300	B	JIS 63K	H	JPI 300
	2	JIS 16K	5	JIS 40K	8	ANSI 600	E	ANSI 1500	K	JPI 600
	3	JIS 20K	6	ANSI 150	A	JIS 5K	G	JPI 150		

① フランジサイズ	フランジ式		ダイヤフラム径			
			40	60	80	110
1	15A		○	○	○	○
2	20A		○	○	○	○
3	25A		×	○	○	○
4	32A		×	○	○	○
5	40A		×	×	○	○
6	50A		×	×	×	○
7	65A		×	×	×	○
A	10A		○	○	○	○

② フランジ形状	1	RF	4	GF
	2	FF	5	TF
	3	MF	6	FMF

③ 接液部材質 (下フランジ)	2	S25C	K	S25C+天然ゴムライニング
	3	SUS316	S	硬質塩化ビニール 「注1」
4	SUS316L	T	ポリプロピレン 「注1」	
E	S25C+グラスライニング	X	SUS316+PTFEライニング	
F	S25C+PTFEライニング	Y	SUS316+FEPコーティング	
G	S25C+FEPコーティング	イ	SUS316+ネオプレン [®] ライニング	
J	S25C+ネオプレン [®] ライニング	ウ	SUS316+天然ゴムライニング	

④ ダイヤフラム径 (MPa)	測定流体温度範囲 (°C)			
		-30~-4 低温用	-5~100 低温用	101~230 中温用
4	φ40	0~6, 10, 16	0~6, 10, 16	0~6, 10, 16
6	φ60	0~1.6, 2.5, 4	0~0.6, 1, 1.6, 2.5, 4 -0.1~0.6, 1, 1.6, 2.5	0~1.6, 2.5, 4
8	φ80	0~0.25, 0.4, 0.6, 1	0~0.1, 0.16, 0.25, 0.4 -0.1~0, 0.06, 0.1, 0.16, 0.25, 0.4	0~0.25, 0.4, 0.6, 1
9	φ110	0~0.06, 0.1, 0.16	0~0.06 (-0.1~0, 0.06)*1	0~0.06, 0.1, 0.16

ダイヤフラム径を選定の上、
圧力レンジ及び単位を別途
ご指定ください。

⑤ ダイヤフラム材質	1	SUS316+FEP貼合わせ	7	ハステロイ [®] B 相当
	2	SUS316+FEPコーティング	8	ハステロイ [®] C-276 相当
3	SUS316	A	タンタル	
4	SUS316L	D	ニッケル	
5	モネル [®]	J	SUS316+ネオプレン [®] 貼合わせ	
6	チタン			

*1 () 内のレンジは、リード長さ3mを超えた場合

⑥ 上フランジ材質	2	標準 S25C
	3	SUS316

「製作範囲」

- ・真空計、連成計は貼合わせダイヤフラム不可
- ・AC20、AE20、GV42は、レンジ0~0.06MPa、-0.1~0.06MPaは不可
- ・GV42は-30~100°Cのみ製作可能
- ・注1：フランジ材質 非金属の場合
材質：硬質塩化ビニール、ポリプロピレン
フランジ形状：FF (全面座) フランジ
フランジ製作範囲：JIS10K15A~40A
(ダイヤフラム径φ60、φ80のみ)
レンジ最高圧力：φ60…0.6、1MPa
φ80…0.1~0.4MPa
使用温度範囲：0~60°C
- ・封入液、リード種類、リード長は別途ご指定ください。

「その他付加仕様」

- ・封入液
標準 低温用：シリコーン
中温用：DC550
- ・リード
SUS316、SUS + 蛇管、SUS + ビニール蛇管
- ・オプション (別途ご指定ください。詳細は別項参照)
放熱管 SGD400-D、SUS316
ダンパ SUS316
セレーション加工

⑦ 中温用	O	ナシ (低温用)
	B	中温用 (100超え~230°C)

⑧ 処理	0	ナシ
	1	禁油処理
	2	禁水処理
	3	禁油・禁水処理

⑨⑩⑪⑫ 指示計 (指示部モデル)	A C 2 0	φ75	一般圧力計標準仕様
	B C 1 0	φ75	密閉圧力計標準仕様
	B C 1 2	φ75	密閉圧力計標準仕様
	A E 2 0	φ100	一般圧力計標準仕様
	B E 1 0	φ100	密閉圧力計標準仕様
	B E 1 2	φ100	密閉圧力計標準仕様
	B G 1 0	φ150	密閉圧力計標準仕様
	B G 1 2	φ150	密閉圧力計標準仕様
	G V 4 2	φ100	グリセリン入圧力計

⑬ 指示部 エレメント材質	1	一般用 (GV42は除く)
	3	耐食用 (GV42は除く)

⑭ 構造	1	直結形
	2	隔測形 リード種類及び長さをご指定ください

⑮ ドキュメント	0	ナシ
	1	アリ (ご希望のものを別途ご指示ください。) 提出図、取扱説明書、検査要領書、 ミルシート、検査成績表(1個1部)、 検査・トレサビリティ証明書、 強度計算書、立会検査

ご注意

高圧ガスに使用する場合は必ず事前にご相談ください。

※仕様項目がない場合は、Xをご指定ください。

※強度計算書が必要な場合は、事前にお申し付けください。

隔膜式圧力計 300形 フランジ式

形番構成

ご用命に際しては、形番、各仕様及び圧力レンジをご指定ください。

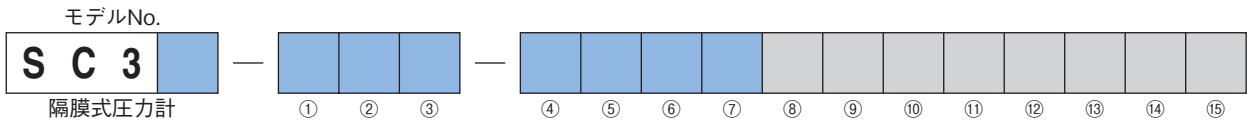

形番	選択仕様			付加仕様(オプション)					
1	JIS 10K	4	JIS 30K	7	ANSI 300	B	JIS 63K	H	JPI 300
2	JIS 16K	5	JIS 40K	8	ANSI 600	E	ANSI 1500	K	JPI 600
3	JIS 20K	6	ANSI 150	A	JIS 5K	G	JPI 150		

① フランジサイズ	フランジ式		ダイヤフラム径			
			40	60	80	110
3	25A		○	×	×	×
4	32A		○	×	×	×
5	40A		○	○	×	×
6	50A		○	○	○	×
7	65A		×	○	○	×
8	80A		×	○	○	○
B	90A		×	○	○	○
C	100A		×	○	○	○

② フランジ形状	1	RF	4	GF
2	FF		5	TF
3	MF		6	FMF

③ 接液部材質 (下フランジ)	2	S25C	J	S25C+ネオプレン [®] ライニング
	3	SUS316 <td>K</td> <td>S25C+天然ゴムライニング</td>	K	S25C+天然ゴムライニング
4	SUS316L <td>Y</td> <td>SUS316+FEPコーティング</td>	Y	SUS316+FEPコーティング	
E	S25C+ガラスライニング <td>イ</td> <td>SUS316+ネオプレン[®]ライニング</td>	イ	SUS316+ネオプレン [®] ライニング	
G	S25C+FEPコーティング <td>ウ</td> <td>SUS316+天然ゴムライニング</td>	ウ	SUS316+天然ゴムライニング	

ダイヤフラム径を選定の上、圧力レンジ及び単位を別途ご指定ください。

④ ダイヤフラム径 (MPa)		測定流体温度範囲 (°C)		
		-30~-4 低温用	-5~100 低温用	101~230 中温用
4	φ40	0~6、10、16	0~6、10、16	0~6、10、16
6	φ60	0~1.6、2.5、4	0~0.6、1、1.6、2.5、4 -0.1~0.6、1、1.6、2.5	0~1.6、2.5、4
8	φ80	0~0.25、0.4、0.6、1	0~0.1、0.16、0.25、0.4 -0.1~0、0.06、0.1、0.16、0.25、0.4	0~0.25、0.4、0.6、1
9	φ110	0~0.06、0.1、0.16	0~0.06 (-0.1~0、0.06)*1	0~0.06、0.1、0.16

⑤ ダイヤフラム材質	1	SUS316+FEP貼合わせ	7	Hastelloy [®] B 相当
	2	SUS316+FEPコーティング	8	Hastelloy [®] C-276 相当
3	SUS316	A	タンタル	
4	SUS316L	D	ニッケル	
5	モネル [®]	J	SUS316+ネオプレン [®] 貼合わせ	
6	チタン			

⑥ 上フランジ材質	2	標準 S25C
	3	SUS316

*1 () 内のレンジは、リード長さ3mを超えた場合

⑦ 中温用	0	ナシ (低温用)
	B	中温用 (100超え~230°C)

「製作範囲」

- ・真空計、連成計は貼合わせダイヤフラム不可
- ・AC20、AE20、GV42は、レンジ0~0.06MPa、-0.1~0.06MPaは不可
- ・GV42は-30~100°Cのみ製作可能
- ・封入液、リード種類、リード長は別途ご指定ください。

「その他付加仕様」

- ・封入液
標準 低温用：シリコーン
中温用：DC550
- ・リード
SUS316、SUS + 蛇管、SUS + ビニール蛇管
- ・オプション (別途ご指定ください。詳細は別項参照)
放熱管 SGD400-D、SUS316
ダンブナ SUS316
セレーション加工

⑧ 処理	0	ナシ
	1	禁油処理
2	禁水処理	
3	禁油・禁水処理	

⑨⑩⑪⑫ 指示計 (指示部モデル)	A C 2 0	φ75	一般圧力計標準仕様
	B C 1 0	φ75	密閉圧力計標準仕様
B C 1 2	φ75	密閉圧力計標準仕様	
A E 2 0	φ100	一般圧力計標準仕様	
B E 1 0	φ100	密閉圧力計標準仕様	
B E 1 2	φ100	密閉圧力計標準仕様	
B G 1 0	φ150	密閉圧力計標準仕様	
B G 1 2	φ150	密閉圧力計標準仕様	
G V 4 2	φ100	グリセリン入圧力計	

その他の指示部を御用命の場合は、ご相談ください。

⑬ 指示部 エレメント材質	1	一般用 (GV42は除く)
	3	耐食用 (GV42は除く)

⑭ 構造	1	直結形
	2	隔測形 リード種類及び長さをご指定ください

⑮ ドキュメント	0	ナシ
	1	アリ (ご希望のものを別途ご指示ください。) 提出図、取扱説明書、検査要領書、 ミルシート、検査成績表 (1個1部)、 検査・トレーサビリティ証明書、 強度計算書、立会検査

ご注意

高圧ガスに使用する場合必ず事前にご相談ください。

※仕様項目がない場合は、Xをご指定ください。

*強度計算書が必要な場合は、事前にお申し付けください。

隔膜式接点付圧力計

Diaphragm Seal Pressure Gauges With Switch

製作仕様

測定流体：

高腐食、高粘度流体

形式：

直結形、隔測形（オプション）

取付方式：

ねじ式、フランジ式

精度：

±1.5%F.S./20°C±10°C

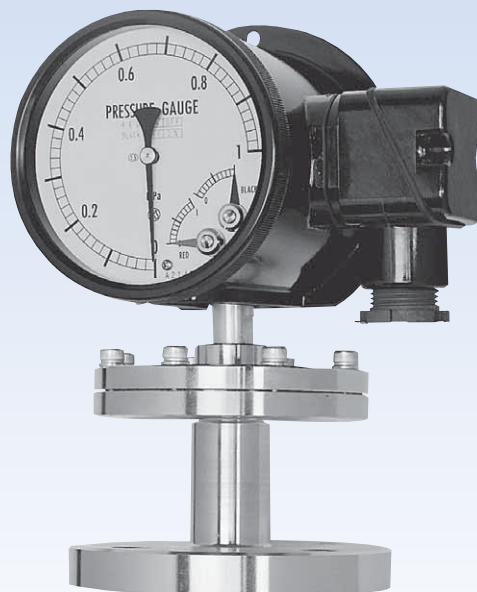

指示部

圧力指示計：

マイクロスイッチ接点付圧力計（モデル：JM□□）
電子式接点付圧力計（モデル：JD1□）

大きさ：

φ100、φ150（JDはφ100のみ）

形状：

立形（A枠又はB枠）、埋込形

主要部材質：

接続部 CAC203、SCS14
ブルドン管 C6872T、SUS316

接点数：

1接点 又は 2接点

設定方式：

内部調整式

ケース材質・外装：

ADC12 又は AC7A
・黒色 又は ツートン（ブルー／グレー）

ケース構造：

防滴形（IP43相当）

※詳細については、それぞれの接点付圧力計のカタログをご参照ください。

隔膜部・封入液

ダイアフラム径：

マイクロスイッチ接点付圧力計
φ60、φ80、φ110

電子式接点付圧力計

φ40、φ60、φ80

※圧力レンジと測定流体の温度により、決定されます。

隔膜部材質：

上・下フランジ、ダイアフラム等の材質については、隔膜式圧力計・差圧計・（スイッチ）のカタログ隔膜部2の欄をご参照ください。

封入液：

シリコーンオイル

−30~230°C

注：真空計・連成計は、−5~100°Cの温度範囲のみ製作可能です。

※ダイフロイル®、グリセリン水溶液、プロピレングリコールも製作致しますので、お問い合わせください。（使用温度範囲が異なります。低温用シリコーンオイル以外は真空・連成計には使用できません。）

リード最大長さ：

隔測形（オプション）の場合

2m~10m（レンジにより異なります。）

製作仕様

圧力レンジ・温度範囲の選定とダイヤフラム径：（リード最大長さは隔測形（オプション）の場合）

封入液	低温用 シリコーンオイル										中温用 シリコーンオイル				
測定流体温度範囲	-30~-5°C未満					-5~100°C					100超え~230°C				
接点数	1接点		2接点			1接点		2接点			1接点		2接点		
指示計（モデル）	JM□□		JM□□			JM□□		JM□□		JD□□		JM□□		JM□□	
圧力レンジ MPa	ダイヤフラム径	リード最大長さ	ダイヤフラム径	リード最大長さ	ダイヤフラム径	リード最大長さ	ダイヤフラム径	リード最大長さ	ダイヤフラム径	リード最大長さ	ダイヤフラム径	リード最大長さ	ダイヤフラム径	リード最大長さ	
0~ 0.1	φ110	6m	φ110	6m	φ110	6m	φ110	6m	—	—	φ110	6m	φ110	6m	
~ 0.2	φ110	6m	φ110	6m	φ80	4m	φ110	6m	φ80	6m	φ110	6m	φ110	6m	
~ 0.3	φ110	6m	φ110	6m	φ80	4m	φ80	4m	φ80	6m	φ110	6m	φ110	6m	
~ 0.4	φ80	2m	φ110	6m	φ80	8m	φ80	8m	φ80	6m	φ80	2m	φ110	2m	
~ 0.6	φ80	2m	φ80	2m	φ80	8m	φ80	8m	φ60	6m	φ80	2m	φ80	2m	
~ 1	φ80	2m	φ80	2m	φ80	8m	φ80	8m	φ60	10m	φ80	2m	φ80	2m	
~ 1.5	φ80	2m	φ80	2m	φ60	6m	φ80	6m	φ60	10m	φ80	2m	φ80	2m	
~ 2	φ80	2m	φ80	2m	φ60	6m	φ60	6m	φ60	10m	φ80	2m	φ80	2m	
~ 2.5	φ60	2m	φ80	2m	φ60	6m	φ60	6m	φ60	10m	φ60	2m	φ80	2m	
~ 3.5	φ60	2m	φ60	2m	φ60	6m	φ60	6m	φ60	10m	φ60	2m	φ60	2m	
~ 5	φ60	2m	φ60	2m	φ60	6m	φ60	6m	φ60	10m	φ60	2m	φ60	2m	
~ 7	—	—	—	—	—	—	—	—	φ40	2m	—	—	—	—	
~10	—	—	—	—	—	—	—	—	φ40	2m	—	—	—	—	
~15	—	—	—	—	—	—	—	—	φ40	2m	—	—	—	—	
-0.1~0MPa	—	—	—	—	φ110	3m	φ110	3m	—	—	—	—	—	—	
~0.1	—	—	—	—	φ110	6m	φ110	6m	φ80	6m	—	—	—	—	
~0.2	—	—	—	—	φ80	4m	φ110	4m	φ80	6m	—	—	—	—	
~0.3	—	—	—	—	φ80	4m	φ80	4m	φ80	6m	—	—	—	—	
~0.4	—	—	—	—	φ80	8m	φ80	8m	φ80	6m	—	—	—	—	
~0.6	—	—	—	—	φ80	8m	φ80	8m	φ60	6m	—	—	—	—	
~1	—	—	—	—	φ80	8m	φ80	8m	φ60	10m	—	—	—	—	
~1.5	—	—	—	—	φ60	6m	φ80	6m	φ60	10m	—	—	—	—	
~2	—	—	—	—	φ60	6m	φ60	6m	φ60	10m	—	—	—	—	

※電子式接点付圧力計（JD1□）は-5~100°Cの2接点のみ製作可能

※リード長さは、1mとびでご指示ください。

取付形状とダイヤフラム径による取付サイズの選定：

取付方式		フランジ式								ねじ式
ダイヤフラム径		φ40		φ60		φ80		φ110		φ40、φ60、φ80、φ110
呼び径	形状	200形 (SC2□)	300形 (SC3□)	200形 (SC2□)	300形 (SC3□)	200形 (SC2□)	300形 (SC3□)	200形 (SC2□)	300形 (SC3□)	100形 (SC10)
	10A (3/8")	○	—	○	—	○	—	○	—	
15A (1/2")	○	—	○	—	○	—	○	—	—	
20A (3/4")	○	—	○	—	○	—	○	—	—	
25A (1")	—	○	○	—	○	—	○	—	—	
32A (1 1/4")	—	○	○	—	○	—	○	—	—	
40A (1 1/2")	—	○	—	○	○	—	○	—	—	
50A (2")	—	○	—	○	—	○	○	—	—	
65A (2 1/2")	—	—	—	○	—	○	○	—	—	
80A (3")	—	—	—	○	—	○	—	○	—	
100A (4")	—	—	—	○	—	○	—	○	—	

外形寸法

標準タイプ (モデル: SC□□)

〔ねじ式〕 100形・ねじ

マイクロスイッチ接点付圧力計

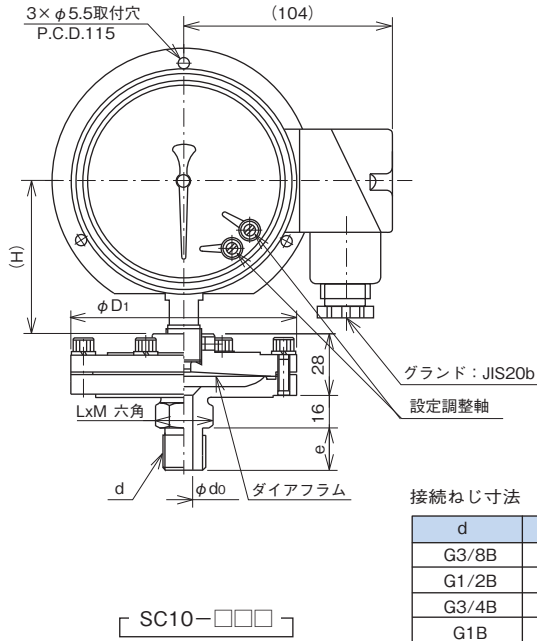

電子式接点付圧力計

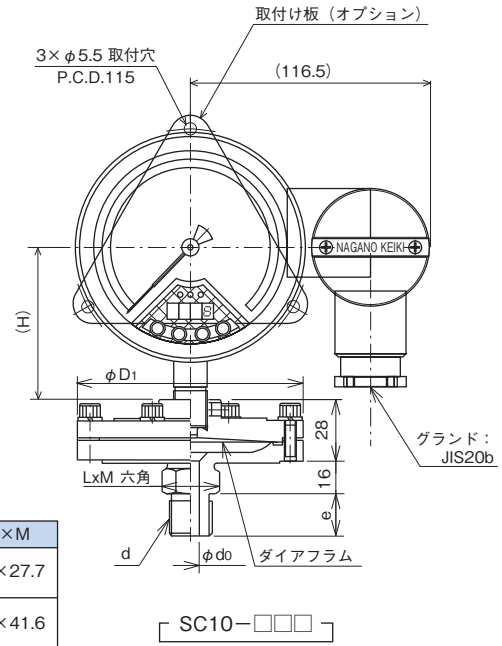

〔フランジ式〕 200形・フランジ

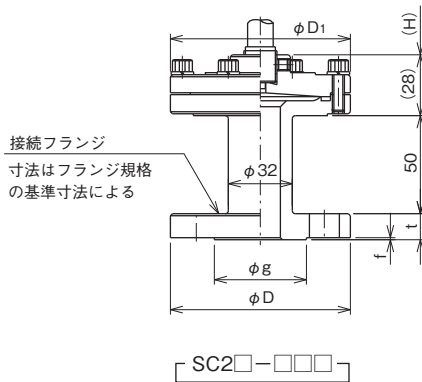

300形・フランジ

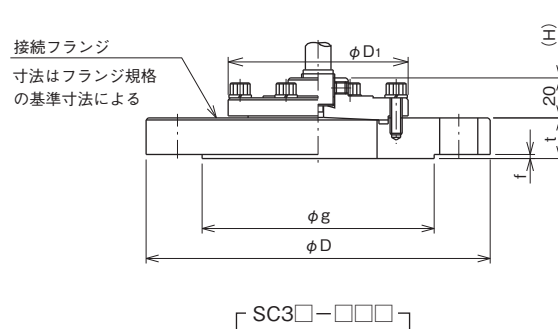

指示部寸法

ケース材質	大きさ	H	対応形番 (指示部)
金属	100	74	JM11-□□□
			JD10-2□G
	150	107	JM21-□□□

注) 大きさ100において、ダイヤフラム径φ110及び300形フランジサイズが80A以上の場合は、フランジと電線取出口が近く、配線が困難な為、中間に継手を接続します。その場合のH寸法は約120mmとなります。

受圧部外径 (φD₁) 寸法

ダイヤフラム径	φD ₁ 寸法
φ40	φ70
φ60	φ90
φ80	φ110
φ110	φ140

※ 隔測形 (オプション) の外形寸法については、お問い合わせください。

※ 指示部外形寸法の詳細については、それぞれの接点付圧力計のカタログをご参照ください。

形番構成

ご用命に際しては、形番、各仕様及び圧力レンジをご指定ください。

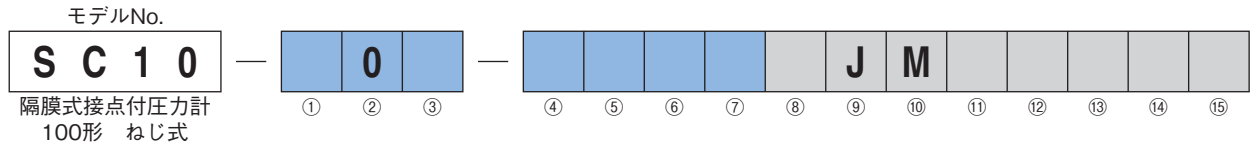

形番		選択仕様		付加仕様 (オプション)	
①	接続ねじ	3	G3/8B	H	R1/2
		4	G1/2B	L	3/8NPT
		G	R3/8	M	1/2NPT

②	形状	0	ねじ式
---	----	---	-----

③	接液部材質 (下フランジ)	2	S25C	6	チタン
		3	SUS316	7	ハステロイ® B 相当
		4	SUS316L	8	ハステロイ® C-276 相当
		5	モネル®		

ダイヤフラム径を選定の上、
圧力レンジ及び単位を別途
ご指定ください。

④	ダイヤフラム径 (MPa)	測定流体温度範囲 (°C)		
		-30~-4 低温用	-5~100 低温用	101~230 中温用
6	φ60 (1接点)	0~2.5, 3.5, 5	0~1.5, 2, 2.5, 3.5, 5 -0.1~1.5, 2	0~2.5, 3.5, 5
8	φ80 (1接点)	0~0.4, 0.6, 1, 1.5, 2	0~0.2, 0.3, 0.4, 0.6, 1 -0.1~0.2, 0.3, 0.4, 0.6, 1	0~0.4, 0.6, 1, 1.5, 2
9	φ110 (1接点)	0~0.1, 0.2, 0.3	0~0.1 -0.1~0.0, 1	0~0.1, 0.2, 0.3
6	φ60 (2接点)	0~3.5, 5	0~2, 2.5, 3.5, 5 -0.1~2	0~3.5, 5
8	φ80 (2接点)	0~0.6, 1, 1.5, 2, 2.5	0~0.3, 0.4, 0.6, 1, 1.5 -0.1~0.3, 0.4, 0.6, 1, 1.5	0~0.6, 1, 1.5, 2, 2.5
9	φ110 (2接点)	0~0.1, 0.2, 0.3, 0.4	0~0.1, 0.2 -0.1~0.0, 1, 0.2	0~0.1, 0.2, 0.3, 0.4

⑤	ダイヤフラム材質	1	SUS316+FEP貼合わせ	7	ハステロイ® B 相当
		2	SUS316+FEPコーティング	8	ハステロイ® C-276 相当
		3	SUS316	A	タンタル
		4	SUS316L	D	ニッケル
		5	モネル®	J	SUS316+ネオブレン® 貼合わせ
		6	チタン		

⑥	上フランジ材質	2	標準 S25C
		3	SUS316

⑦	指示計	0	ナシ (低温用)
		B	中温用 (100超え~230°C)

*1 接点数、接点形式は別途ご指定ください。
*2 指示計JD1□の場合の形番構成はお問い合わせ
ください。

- 「製作範囲」
- ・真空計、連成計は貼合わせダイヤフラム不可
 - ・封入液、リード種類、リード長は別途ご指定ください。
- 「その他付加仕様」
- ・封入液
標準 低温用：シリコーン
中温用：DC550
 - ・リード
SUS316、SUS + 蛇管、SUS + ビニール蛇管
 - ・オプション (別途ご指定ください。詳細は別項参照)
放熱管 SGD400-D、SUS316
ダンブナ SUS316
- その他の指示部を
御用命の場合は、
ご相談ください。

⑧	処理	0	ナシ
		1	禁油処理
		2	禁水処理
		3	禁油・禁水処理
⑨⑩⑪⑫	指示計 *2 (指示部モデル)	J M 1 1	φ100 JM接点付圧力計 *1
		J M 1 6	φ100 JM接点付圧力計 *1
		J M 2 1	φ150 JM接点付圧力計 *1
		J M 2 6	φ150 JM接点付圧力計 *1

⑬	指示部 エレメント材質	1	一般用
		3	耐食用

⑭	構造	1	直結形
		2	隔測形 リード種類及び長さを指定ください

⑮	ドキュメント	0	ナシ
		1	アリ (ご希望のものを別途ご指示ください。) 提出図、取扱説明書、検査要領書、 ミルシート、検査成績表(1個1部)、 検査・トレーサビリティ証明書、 強度計算書、立会検査

圧力レンジ0~7、10MPaも対応します。
特殊仕様となりますのでご相談ください。

ご注意
高圧ガスに使用する場合は必ず事前にご相談ください。

*強度計算書が必要な場合は、事前にお申し付けください。

※仕様項目がない場合は、Xをご指定ください。

形番構成

ご用命に際しては、形番、各仕様及び圧力レンジをご指定ください。

モデルNo.

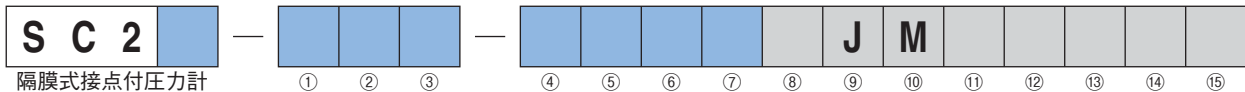

隔膜式接点付圧力計
200形 フランジ式

形番	選択仕様			付加仕様(オプション)					
1	JIS 10K	4	JIS 30K	7	ANSI 300	B	JIS 63K	H	JPI 300
2	JIS 16K	5	JIS 40K	8	ANSI 600	E	ANSI 1500	K	JPI 600
3	JIS 20K	6	ANSI 150	A	JIS 5K	G	JPI 150		

① フランジサイズ	フランジ式			ダイヤフラム径		
	1	2	3	60	80	110
1	15A (1/2")			○	○	○
2	20A (3/4")			○	○	○
3	25A (1")			○	○	○
4	32A (1 1/4")			○	○	○
5	40A (1 1/2")			×	○	○
6	50A (2")			×	×	○
7	65A (2 1/2")			×	×	○
A	10A (3/8")			○	○	×

② フランジ形状	1	2	3	4	5	6	7
1	RF			GF			RJ
2	FF			TF			
3	MF			FMF			

③ 接液部材質 (下フランジ)	1	2	3	4	5	6	7	8
	2	S25C			K	S25C+天然ゴムライニング		
3	SUS316			S	硬質塩化ビニール 「注1」			
4	SUS316L			T	ポリプロピレン 「注1」			
E	S25C+グラスライニング			X	SUS316+PTFEライニング			
F	S25C+PTFEライニング			Y	SUS316+FEPコーティング			
G	S25C+FEPコーティング			I	SUS316+ネオプレン®ライニング			
J	S25C+ネオプレン®ライニング			ウ	SUS316+天然ゴムライニング			

ダイヤフラム径を選定の上、圧力レンジ及び単位を別途ご指定ください。

④ ダイヤフラム径 (MPa)	ダイヤフラム径	測定流体温度範囲 (°C)		
		-30~-4 低温用	-5~100 低温用	101~230 中温用
6	φ60 (1接点)	0~2.5, 3.5, 5	0~1.5, 2, 2.5, 3.5, 5 -0.1~1.5, 2	0~2.5, 3.5, 5
8	φ80 (1接点)	0~0.4, 0.6, 1, 1.5, 2	0~0.2, 0.3, 0.4, 0.6, 1 -0.1~0.2, 0.3, 0.4, 0.6, 1	0~0.4, 0.6, 1, 1.5, 2
9	φ110 (1接点)	0~0.1, 0.2, 0.3	0~0.1 -0.1~0.0, 1	0~0.1, 0.2, 0.3
6	φ60 (2接点)	0~3.5, 5	0~2, 2.5, 3.5, 5 -0.1~2	0~3.5, 5
8	φ80 (2接点)	0~0.6, 1, 1.5, 2, 2.5	0~0.3, 0.4, 0.6, 1, 1.5 -0.1~0.3, 0.4, 0.6, 1, 1.5	0~0.6, 1, 1.5, 2, 2.5
9	φ110 (2接点)	0~0.1, 0.2, 0.3, 0.4	0~0.1, 0.2 -0.1~0.0, 1, 0.2	0~0.1, 0.2, 0.3, 0.4

⑤ ダイヤフラム材質	1	2	3	4	5	6	7	8
	1	SUS316+FEP貼合わせ			7	ハステロイ® B 相当		
2	SUS316+FEPコーティング			8	ハステロイ® C-276 相当			
3	SUS316			A	タンタル			
4	SUS316L			D	ニッケル			
5	モネル®			J	SUS316+ネオプレン®貼合わせ			
6	チタン							

- *1 接点数、接点形式は別途ご指定ください。
- *2 指示計JD1□の場合の形番構成はお問い合わせください。

「製作範囲」

- ・真空計、連成計は貼合わせダイヤフラム不可
- ・注1：フランジ材質 非金属の場合
材質：硬質塩化ビニール、ポリプロピレン
フランジ形状：FF (全面座) フランジ
フランジ製作範囲：JIS10K15A~40A (ダイヤフラム径φ80のみ)
レンジ最高圧力：φ80...0.2~0.4MPa
使用温度範囲：0~60°C
ANSI、JPI 1/2B 150は製作不可
- ・封入液、リード種類、リード長は別途ご指定ください。

「その他付加仕様」

- ・封入液
標準 低温用：シリコーン
中温用：DC550
- ・リード
SUS316、SUS + 蛇管、SUS + ビニール蛇管
- ・オプション (別途ご指定下さい。詳細は別項参照)
放熱管 SGD400-D、SUS316
ダンパ SUS316
セレーション加工

圧力レンジ0~7、10MPaも対応します。
特殊仕様となりますのでご相談ください。

その他の指示部を御用命の場合は、ご相談ください。

⑥ 上フランジ材質	2	3
	標準 S25C	SUS316

⑦ 中温用	0	B
	ナシ (低温用)	中温用 (100超え~230°C)

⑧ 処理	0	ナシ
	1	禁油処理
	2	禁水処理
	3	禁油・禁水処理

⑨⑩⑪⑫ 指示計 *2 (指示部モデル)	J M 1 1	φ100 JM接点付圧力計 *1
	J M 1 6	φ100 JM接点付圧力計 *1
	J M 2 1	φ150 JM接点付圧力計 *1
	J M 2 6	φ150 JM接点付圧力計 *1

⑬ 指示部 エレメント材質	1	一般用
	3	耐食用

⑭ 構造	1	直結形
	2	隔測形 リード種類及び長さを指定ください

⑮ ドキュメント	0	ナシ
	1	アリ (ご希望のものを別途ご指示ください。) 提出図、取扱説明書、検査要領書、 ミルシート、検査成績表 (1個1部)、 検査・トレーサビリティ証明書、 強度計算書、立会検査

ご注意

高圧ガスに使用する場合は必ず事前にご相談ください。

※仕様項目がない場合は、Xをご指定ください。

*強度計算書が必要な場合は、事前にお申し付けください。

形番構成

ご用命に際しては、形番、各仕様及び圧力レンジをご指定ください。

モデルNo.

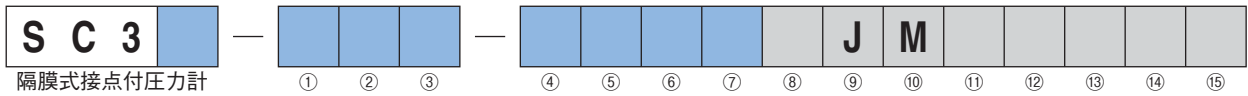

隔膜式接点付圧力計
300形 フランジ式

形番		選択仕様					付加仕様(オプション)			
モデル (フランジ規格)	1	JIS 10K	4	JIS 30K	7	ANSI 300	B	JIS 63K	H	JPI 300
	2	JIS 16K	5	JIS 40K	8	ANSI 600	E	ANSI 1500	K	JPI 600
	3	JIS 20K	6	ANSI 150	A	JIS 5K	G	JPI 150		

① フランジサイズ	フランジ式			ダイヤフラム径		
				60	80	110
5	40A (1 1/2")			○	×	×
6	50A (2")			○	○	×
7	65A (2 1/2")			○	○	×
8	80A (3")			○	○	○
B	90A (3 1/2")			○	○	○
C	100A (4")			○	○	○

② フランジ形状	1	RF	4	GF	7	RJ
	2	FF	5	TF		
	3	MF	6	FMF		

③ 接液部材質 (下フランジ)	2	S25C	J	S25C+ネオプレン®ライニング
	3	SUS316 <td>K</td> <td>S25C+天然ゴムライニング</td>	K	S25C+天然ゴムライニング
	4	SUS316L <td>Y</td> <td>SUS316+FEPコーティング</td>	Y	SUS316+FEPコーティング
	E	S25C+ガラスライニング <td>イ</td> <td>SUS316+ネオプレン®ライニング</td>	イ	SUS316+ネオプレン®ライニング
	G	S25C+FEPコーティング <td>ウ</td> <td>SUS316+天然ゴムライニング</td>	ウ	SUS316+天然ゴムライニング

ダイヤフラム径を選定の上、
圧力レンジ及び単位を別途
ご指定ください。

④ ダイヤフラム径 (MPa)		測定流体温度範囲 (°C)		
		-30~-4 低温用	-5~100 低温用	101~230 中温用
6	φ60 (1接点)	0~2.5, 3.5, 5	0~1.5, 2, 2.5, 3.5, 5 -0.1~1.5, 2	0~2.5, 3.5, 5
8	φ80 (1接点)	0~0.4, 0.6, 1, 1.5, 2	0~0.2, 0.3, 0.4, 0.6, 1 -0.1~0.2, 0.3, 0.4, 0.6, 1	0~0.4, 0.6, 1, 1.5, 2
9	φ110 (1接点)	0~0.1, 0.2, 0.3	0~0.1 -0.1~0.0.1	0~0.1, 0.2, 0.3
6	φ60 (2接点)	0~3.5, 5	0~2, 2.5, 3.5, 5 -0.1~2	0~3.5, 5
8	φ80 (2接点)	0~0.6, 1, 1.5, 2, 2.5	0~0.3, 0.4, 0.6, 1, 1.5 -0.1~0.3, 0.4, 0.6, 1, 1.5	0~0.6, 1, 1.5, 2, 2.5
9	φ110 (2接点)	0~0.1, 0.2, 0.3, 0.4	0~0.1, 0.2 -0.1~0.0.1, 0.2	0~0.1, 0.2, 0.3, 0.4

⑤ ダイヤフラム材質	1	SUS316+FEP貼合わせ	7	ハステロイ® B 相当
	2 <td>SUS316+FEPコーティング <td>8 <td>ハステロイ® C-276 相当 </td></td></td>	SUS316+FEPコーティング <td>8 <td>ハステロイ® C-276 相当 </td></td>	8 <td>ハステロイ® C-276 相当 </td>	ハステロイ® C-276 相当
	3 <td>SUS316 <td>A</td> <td>タンタル </td></td>	SUS316 <td>A</td> <td>タンタル </td>	A	タンタル
	4 <td>SUS316L <td>D</td> <td>ニッケル </td></td>	SUS316L <td>D</td> <td>ニッケル </td>	D	ニッケル
	5 <td>モネル® <td>J <td>SUS316+ネオプレン® 貼合わせ</td> </td></td>	モネル® <td>J <td>SUS316+ネオプレン® 貼合わせ</td> </td>	J <td>SUS316+ネオプレン® 貼合わせ</td>	SUS316+ネオプレン® 貼合わせ
	6 <td>チタン <td></td> <td></td> </td>	チタン <td></td> <td></td>		

⑥ 上フランジ材質	2	標準 S25C
	3 <td>SUS316</td>	SUS316

- *1 接点数、接点形式は別途ご指定ください。
- *2 指示計JD1□の場合の形番構成はお問い合わせください。

⑦ 中温用	0	ナシ (低温用)
	B	中温用 (100超え~230°C)

「製作範囲」

- ・真空計、連成計は貼合わせダイヤフラム不可
- ・封入液、リード種類、リード長は別途ご指定ください。

「その他付加仕様」

- ・封入液
標準 低温用：シリコーン
中温用：DC550
- ・リード
SUS316、SUS + 蛇管、SUS + ビニール蛇管
- ・オプション (別途ご指定ください。詳細は別項参照)
放熱管 SGD400-D、SUS316
ダンブナ SUS316
セレーション加工

その他の指示部を
御用命の場合は、
ご相談ください。

⑧ 処理	0	ナシ
	1	禁油処理
	2	禁水処理
	3	禁油・禁水処理

⑨⑩⑪⑫ 指示計 *2 (指示部モデル)	J M 1 1	φ100 JM接点付圧力計 *1
	J M 1 6	φ100 JM接点付圧力計 *1
	J M 2 1	φ150 JM接点付圧力計 *1
	J M 2 6	φ150 JM接点付圧力計 *1

⑬ 指示部 エレメント材質	1	一般用
	3	耐食用

⑭ 構造	1	直結形
	2	隔測形 リード種類及び長さを指定ください

⑮ ドキュメント	0	ナシ
	1	アリ (ご希望のものを別途ご指示ください。) 提出図、取扱説明書、検査要領書、 ミルシート、検査成績表(1個1部)、 検査・トレサビリティ証明書、 強度計算書、立会検査

ご注意

高圧ガスに使用する場合は必ず事前にご相談ください。

*仕様項目がない場合は、Xをご指定ください。

*強度計算書が必要な場合は、事前にお申し付けください。

隔膜式圧力スイッチ

(CQ30・CD30 プルドン管式 低・中・高圧用)

Diaphragm-Seal type Pressure Switch

製作仕様

測定流体：

高腐食、高粘度流体

形 式：

隔測形、直結形 (CQ30のみ)

取付方式：

ねじ式、フランジ式

精 度：

±1.0%F.S./常温 (但し、温度一定で規定)

使用温度範囲：

CQ30 —20～60°C

CD30 —5～40°C

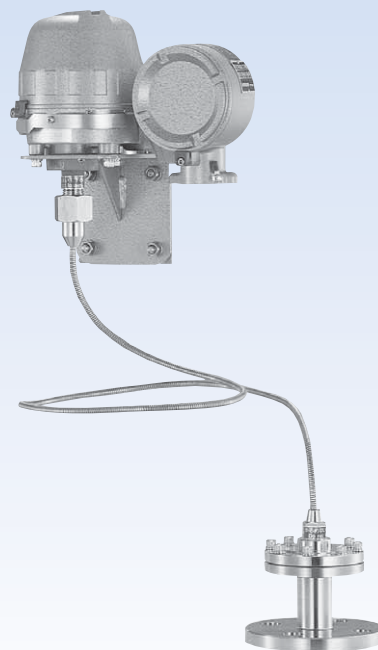

指示部

圧力スイッチ：

圧力スイッチ (モデル：CQ30)

耐圧防爆形圧力スイッチ (モデル：CD30)

形 状：

パネル取付、2Bパイプ取付

主要部材質：

接 続 部 SCS14

プルドン管 SUS316

ケース材質・外装：

ADC12

・グレー結晶塗装 (CD30)

又はブルー・グレー ツートン 耐酸塗装 (CQ30)

ケース構造：

防水形、防滴形又は屋外形

※詳細については、それぞれの圧力スイッチのカタログをご参照ください。

隔膜部・封入液

ダイアフラム径：

φ40、φ60、φ80、φ110

※圧力レンジと測定流体の温度により、決定されます。

隔膜部材質：

上・下フランジ、ダイアフラム等の材質については、隔膜式圧力計・差圧計・(スイッチ) のカタログ隔膜部2の欄をご参照ください。

封入液：

シリコンオイル

—30～230°C

注：連成計は、—5～100°Cの温度範囲のみ製作可能です。

※ダイフロイル[®]、グリセリン水溶液、プロピレングリコールも製作致しますので、お問い合わせください。(使用温度範囲が異なります。低温用シリコンオイル以外は真空・連成計には使用できません。)

リード最大長さ：

隔測形の場合

2m～10m (レンジにより異なります。)

製作仕様

ダイヤフラム径・耐圧と温度係数 (参考値) :

ダイヤフラム径	隔膜部耐圧 (MPa)	スイッチ部温度係数 (%F.S./°C)	リード部温度係数 (Pa/°C/m)	接液部温度係数 (Pa/°C)
φ110	0.5	-0.2	-15	-50
φ80	1.5	-0.2	-30	-100
φ60	5	-0.1	-150	-250
φ40	15	-0.1	-1500	-5000

※隔膜部耐圧は、チタン等強度の低い材料の場合や接液部温度が高温の場合にこの数値より低くなる場合があります。
 ※計器の耐圧は、圧カスイッチ部 (圧カレンジの1.5倍) と隔膜部の耐圧のいずれか低い方の数値となります。

圧カレンジ・温度範囲の選定とダイヤフラム径 : (リード最大長さは隔側形の場合)

測定流体・温度範囲	-30~-5°C未満		-5~100°C		100超え~230°C	
	ダイヤフラム径	リード最大長さ	ダイヤフラム径	リード最大長さ	ダイヤフラム径	リード最大長さ
0 ~ 0.2	φ110	6m	φ80	6m	φ110	6m
~ 0.4	φ80	6m	φ80	8m [※]	φ80	6m
~ 0.6	φ80	6m	φ60	6m	φ80	6m
~ 1	φ80	6m	φ60	10m	φ80	6m
~ 1.5	φ60	2m	φ60	10m	φ60	2m
~ 2	φ60	2m	φ60	10m	φ60	2m
~ 2.5	φ60	2m	φ60	10m	φ60	2m
~ 3.5	φ60	2m	φ60	10m	φ60	2m
~ 5	φ60	2m	φ60	10m	φ60	2m
~ 7	φ40	2m	φ40	2m	φ40	2m
~10	φ40	2m	φ40	2m	φ40	2m
~15	φ40	2m	φ40	2m	φ40	2m
-0.1 ~ 0.2	-	-	φ80	6m	-	-
~ 0.4	-	-	φ80	8m [※]	-	-
~ 0.6	-	-	φ60	6m	-	-
~ 1	-	-	φ60	10m	-	-
~ 1.5	-	-	φ60	10m	-	-
~ 2	-	-	φ60	10m	-	-

※CQ30は6mです。
 リード長さは、1mとびでご指示ください。

取付形状とダイヤフラム径による取付サイズ :

取付方式	フランジ式								ねじ式
	φ40		φ60		φ80		φ110		φ40、φ60、φ80、φ110
ダイヤフラム径	200形 (SC2□)	300形 (SC3□)	200形 (SC2□)	300形 (SC3□)	200形 (SC2□)	300形 (SC3□)	200形 (SC2□)	300形 (SC3□)	100形 (SC10)
10A (3/8")	○	-	○	-	○	-	○	-	G3/8B G1/2B R3/8 R1/2 1/2NPT 3/8NPT
15A (1/2")	○	-	○	-	○	-	○	-	
20A (3/4")	○	-	○	-	○	-	○	-	
25A (1")	-	○	○	-	○	-	○	-	
32A (1 1/4")	-	○	○	-	○	-	○	-	
40A (1 1/2")	-	○	-	○	○	-	○	-	
50A (2")	-	○	-	○	-	○	○	-	
65A (2 1/2")	-	-	-	○	-	○	○	-	
80A (3")	-	-	-	○	-	○	-	○	
100A (4")	-	-	-	○	-	○	-	○	

外形寸法

標準タイプ (モデル: SC□□)

〔ねじ式〕 100形・ねじ

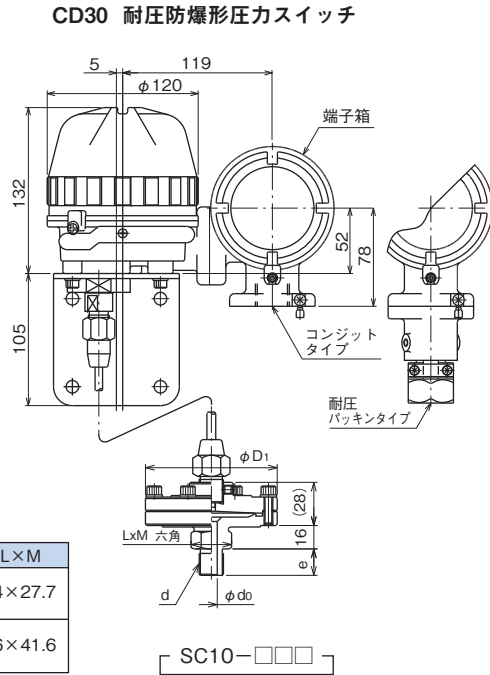
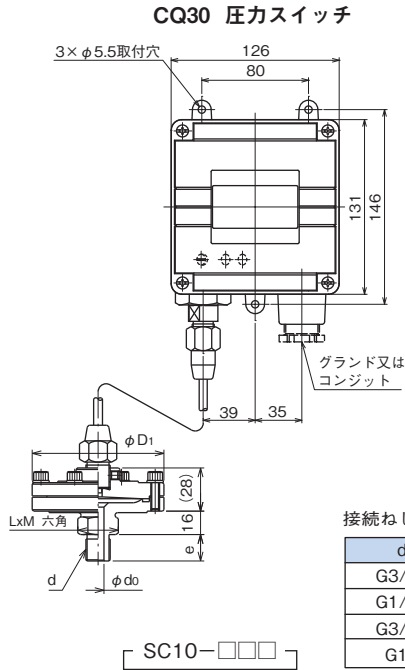

〔フランジ式〕 200形・フランジ

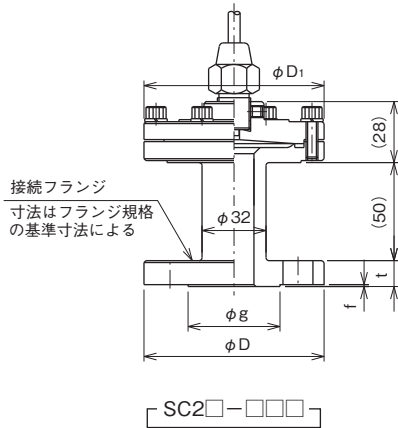

300形・フランジ

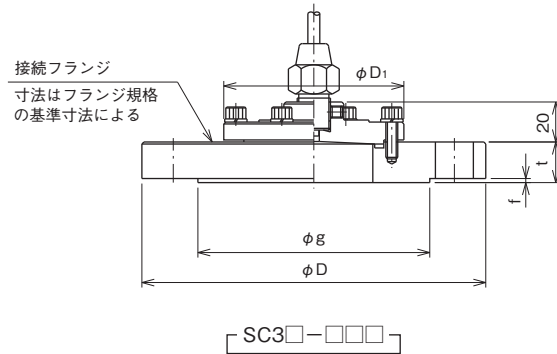

指示部寸法

対応形番 (指示部)	取付
CQ30-□□3	パネル取付
CD30-□□3	パネル取付
	2Bパイプ取付

受圧部外径 (φD₁) 寸法

ダイヤフラム径	φD ₁ 寸法
φ40	φ70
φ60	φ90
φ80	φ110
φ110	φ140

- CQ30 直結形 (オプション) の外形寸法については、お問い合わせください。
- 指示部外形寸法の詳細については、それぞれの圧カスイッチのカタログをご参照ください。

形番構成

ご用命に際しては、形番、各仕様及び圧力レンジをご指定ください。

モデルNo.

S C 1 0 — **0** — **C 3 0 3**

隔膜式圧カスイッチ
100形 ねじ式

① ② ③ ④ ⑤ ⑥ ⑦ ⑧ ⑨ ⑩ ⑪ ⑫ ⑬ ⑭ ⑮

形番		選択仕様		付加仕様 (オプション)	
① 接続ねじ	3	G3/8B		H	R1/2
	4	G1/2B		L	3/8NPT
	G	R3/8		M	1/2NPT
② 形状	0	ねじ式			
③ 接液部材質 (下フランジ)	2	S25C		6	チタン
	3	SUS316		7	ハステロイ® B 相当
	4	SUS316L		8	ハステロイ® C-276 相当
	5	モネル®			
④ ダイヤフラム径 (MPa)	測定流体温度範囲 (°C)				
	-30~-4 低温用 -5~100 低温用 101~230 中温用				
	4	φ40	0~7, 10, 15	0~7, 10, 15	0~7, 10, 15
	6	φ60	0~1.5, 2, 2.5, 3.5, 5	0~0.6, 1, 1.5, 2, 2.5, 3.5, 5 -0.1~0.6, 1, 1.5, 2	0~1.5, 2, 2.5, 3.5, 5
8	φ80	0~0.4, 0.6, 1	0~0.2, 0.4 -0.1~0.2, 0.4	0~0.3, 0.4, 0.6, 1	
9	φ110	0~0.2		0~0.2	
⑤ ダイヤフラム材質	1	SUS316+FEP貼合わせ		7	ハステロイ® B 相当
	2	SUS316+FEPコーティング		8	ハステロイ® C-276 相当
	3	SUS316		A	タンタル
	4	SUS316L		D	ニッケル
	5	モネル®		J	SUS316+ネオプレン® 貼合わせ
	6	チタン			
⑥ 上フランジ材質	2	標準 S25C			
	3	SUS316			
⑦ 中温用	0	ナシ (低温用)			
	B	中温用 (100超え~230°C)			
⑧ 処理	0	ナシ			
	1	禁油処理			
	2	禁水処理			
	3	禁油・禁水処理			
⑨⑩⑪⑫ 指示計 (指示部モデル)	C Q 3 0	圧カスイッチ *1			
	C D 3 0	耐圧防爆形圧カスイッチ *1			
⑬ 指示部 エレメント材質	3	耐食用			
⑭ 構造	1	直結形			
	2	隔測形 リード種類及び長さを指定ください			
⑮ ドキュメント	0	ナシ			
	1	アリ (ご希望のものを別途ご指示ください。) 提出図、取扱説明書、検査要領書、 ミルシート、検査成績表 (1個1部)、 検査・トレサビリティ証明書、 強度計算書、立会検査			

ダイヤフラム径を選定の上、
圧力レンジ及び単位を別途
ご指定ください。

*1 接点数、接点形式は別途ご指定ください。

その他の指示部を
御用命の場合は、
ご相談ください。

「製作範囲」
・連成計は貼合わせダイヤフラム不可
・封入液、リード種類、リード長は別途ご指定ください。

「その他付加仕様」
・封入液
標準 低温用：シリコーン
中温用：DC550
・リード
SUS316、SUS + 蛇管、SUS + ビニール蛇管
・オプション (別途ご指定ください。詳細は別項参照)
放熱管 SGD400-D、SUS316
ダンブナ SUS316

*強度計算書が必要な場合は、事前にお申し付けください。

ご注意

高圧ガスに使用する場合は必ず事前にご相談ください。

※仕様項目がない場合は、Xをご指定ください。

形番構成

ご用命に際しては、形番、各仕様及び圧力レンジをご指定ください。

モデルNo.

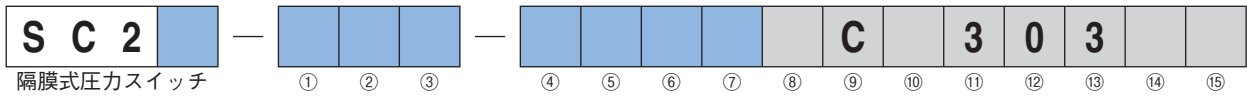

隔膜式圧カスイッチ
200形 フランジ式

形番	選択仕様				付加仕様(オプション)				
1	JIS 10K	4	JIS 30K	7	ANSI 300	B	JIS 63K	H	JPI 300
2	JIS 16K	5	JIS 40K	8	ANSI 600	E	ANSI 1500	K	JPI 600
3	JIS 20K	6	ANSI 150	A	JIS 5K	G	JPI 150		

① フランジサイズ	フランジ式	ダイヤフラム径			
		40	60	80	110
1	15A (1/2")	○	○	○	○
2	20A (3/4")	○	○	○	○
3	25A (1")	×	○	○	○
4	32A (1 1/4")	×	○	○	○
5	40A (1 1/2")	×	×	○	○
6	50A (2")	×	×	×	○
7	65A (2 1/2")	×	×	×	○
A	10A (3/8")	○	○	○	×

② フランジ形状	1	RF	4	GF	7	RJ
2	FF		5	TF		
3	MF		6	FMF		

③ 接液部材質 (下フランジ)	2	S25C	K	S25C+天然ゴムライニング
	3	SUS316	S	硬質塩化ビニール [注1]
	4	SUS316L	T	ポリプロピレン [注1]
	E	S25C+グラスライニング	X	SUS316+PTFEライニング
	F	S25C+PTFEライニング	Y	SUS316+FEPコーティング
	G	S25C+FEPコーティング	イ	SUS316+ネオプレン®ライニング
	J	S25C+ネオプレン®ライニング	ウ	SUS316+天然ゴムライニング

ダイヤフラム径を選定の上、
圧力レンジ及び単位を別途
ご指定ください。

④ ダイヤフラム径 (MPa)		測定流体温度範囲 (°C)		
		-30~-4 低温用	-5~100 低温用	101~230 中温用
4	φ40	0~7, 10, 15	0~7, 10, 15	0~7, 10, 15
6	φ60	0~1.5, 2, 2.5, 3.5, 5	0~0.6, 1, 1.5, 2, 2.5, 3.5, 5 -0.1~0.6, 1, 1.5, 2	0~1.5, 2, 2.5, 3.5, 5
8	φ80	0~0.4, 0.6, 1	0~0.2, 0.4 -0.1~0.2, 0.4	0~0.4, 0.6, 1
9	φ110	0~0.2		0~0.2

*1 接点数、接点形式は別途ご指定ください。

「製作範囲」

- ・連成計は貼合わせダイヤフラム不可
- ・注1: フランジ材質 非金属の場合
材質: 硬質塩化ビニール、ポリプロピレン
フランジ形状: FF (全面座) フランジ
フランジ製作範囲: JIS10K15A~40A
(ダイヤフラム径φ60、φ80のみ)
レンジ最高圧力: φ60...0.6、1MPa
φ80...0.2、0.4MPa
使用温度範囲: 0~60°C
ANSI、JPI 1/2B 150は製作不可
- ・封入液、リード種類、リード長は別途ご指定ください。

「その他付加仕様」

- ・封入液
標準 低温用: シリコーン
中温用: DC550
- ・リード
SUS316、SUS + 蛇管、SUS + ビニール蛇管
- ・オプション (別途ご指定ください。詳細は別項参照)
放熱管 SGD400-D、SUS316
ダンパ SUS316

その他の指示部を
御用命の場合は、
ご相談ください。

ご注意

高圧ガスに使用する場合は必ず事前にご相談ください。

※仕様項目がない場合は、Xをご指定ください。

⑤ ダイヤフラム材質	1	SUS316+FEP貼合わせ	7	ハステロイ® B 相当
	2	SUS316+FEPコーティング	8	ハステロイ® C-276 相当
3	SUS316	A	タンタル	
4	SUS316L	D	ニッケル	
5	モネル®	J	SUS316+ネオプレン® 貼合わせ	
6	チタン			

⑥ 上フランジ材質	2	標準 S25C
	3	SUS316

⑦ 中温用	O	ナシ (低温用)
	B	中温用 (100超え~230°C)

⑧ 処理	0	ナシ
	1	禁油処理
	2	禁水処理
	3	禁油・禁水処理

⑨⑩⑪⑫ 指示計 (指示部モデル)	C Q 3 0	圧カスイッチ *1
	C D 3 0	耐圧防爆形圧カスイッチ *1

⑬ 指示部 エレメント材質	3	耐食用
	14 構造	1 直結形 2 隔測形 リード種類及び長さを指定ください

⑮ ドキュメント	0	ナシ
	1	アリ (ご希望のものを別途ご指示ください。) 提出図、取扱説明書、検査要領書、 ミルシート、検査成績表(1個1部)、 検査・トレサビリティ証明書、 強度計算書、立会検査

*強度計算書が必要な場合は、事前にお申し付けください。

形番構成

ご用命に際しては、形番、各仕様及び圧力レンジをご指定ください。

モデルNo.

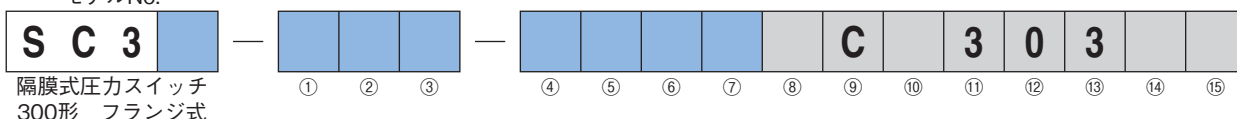

隔膜式圧カスイッチ
300形 フランジ式

形番	選択仕様						付加仕様(オプション)			
1	JIS 10K	4	JIS 30K	7	ANSI 300	B	JIS 63K	H	JPI 300	
2	JIS 16K	5	JIS 40K	8	ANSI 600	E	ANSI 1500	K	JPI 600	
3	JIS 20K	6	ANSI 150	A	JIS 5K	G	JPI 150			

① フランジサイズ	フランジ式	ダイヤフラム径			
		40	60	80	110
3	25A (1")	○	×	×	×
4	32A (1 1/4")	○	×	×	×
5	40A (1 1/2")	○	○	×	×
6	50A (2")	○	○	○	×
7	65A (2 1/2")	×	○	○	×
8	80A (3")	×	○	○	○
B	90A (3 1/2")	×	○	○	○
C	100A (4")	×	○	○	○

② フランジ形状	1	RF	4	GF	7	RJ
	2	FF	5	TF		
	3	MF	6	FMF		

③ 接液部材質 (下フランジ)	2	S25C	J	S25C+ネオプレン®ライニング
	3	SUS316	K	S25C+天然ゴムライニング
	4	SUS316L	Y	SUS316+FEPコーティング
	E	S25C+グラスライニング	イ	SUS316+ネオプレン®ライニング
	G	S25C+FEPコーティング	ウ	SUS316+天然ゴムライニング

④ ダイヤフラム径 (MPa)	測定流体温度範囲 (°C)				
		-30~-4 低温用	-5~100 低温用	101~230 中温用	
	4	φ40	0~7, 10, 15	0~7, 10, 15	0~7, 10, 15
	6	φ60	0~1.5, 2, 2.5, 3.5, 5	0~0.6, 1, 1.5, 2, 2.5, 3.5, 5 -0.1~0.6, 1, 1.5, 2	0~1.5, 2, 2.5, 3.5, 5
	8	φ80	0~0.4, 0.6, 1	0~0.2, 0.4 -0.1~0.2, 0.4	0~0.4, 0.6, 1
9	φ110	0~0.2		0~0.2	

ダイヤフラム径を選定の上、
圧力レンジ及び単位を別途
ご指定ください。

⑤ ダイヤフラム材質	1	SUS316+FEP貼合わせ	7	Hastelloy® B 相当
	2	SUS316+FEPコーティング	8	Hastelloy® C-276 相当
	3	SUS316	A	タンタル
	4	SUS316L	D	ニッケル
	5	モネル®	J	SUS316+ネオプレン® 貼合わせ
	6	チタン		

⑥ 上フランジ材質	2	標準 S25C
	3	SUS316

⑦ 中温用	0	ナシ (低温用)
	B	中温用 (100超え~230°C)

*1 接点数、接点形式は別途ご指定ください。

「製作範囲」

- ・連成計は貼合わせダイヤフラム不可
- ・封入液、リード種類、リード長は別途ご指定ください。

「その他付加仕様」

- ・封入液
標準 低温用: シリコーン
中温用: DC550
- ・リード
SUS316、SUS + 蛇管、SUS + ビニール蛇管
- ・オプション (別途ご指定ください。詳細は別項参照)
放熱管 SGD400-D、SUS316
ダンパナ SUS316

その他の指示部を
御用命の場合は、
ご相談ください。

⑧ 処理	0	ナシ
	1	禁油処理
	2	禁水処理
	3	禁油・禁水処理

⑨⑩⑪⑫ 指示計 (指示部モデル)	C Q 3 0	圧カスイッチ*1
	C D 3 0	耐圧防爆形圧カスイッチ*1

⑬ 指示部 エレメント材質	3	耐食用
---------------------	---	-----

⑭ 構造	1	直結形
	2	隔測形 リード種類及び長さを指定ください

⑮ ドキュメント	0	ナシ
	1	アリ (ご希望のものを別途指示ください。) 提出図、取扱説明書、検査要領書、 ミルシート、検査成績表(1個1部)、 検査・トレサビリティ証明書、 強度計算書、立会検査

ご注意

高圧ガスに使用する場合、必ず事前にご相談ください。

※仕様項目がない場合は、Xをご指定ください。

*強度計算書が必要な場合は、事前にお申し付けください。

隔膜式圧カスイッチ

(CB33・CD75 ペロース式 低・中圧用)

Diaphragm-Seal type Pressure Switch

製作仕様

測定流体：

高腐食、高粘度流体

形式：

隔測形

取付方式：

ねじ式、フランジ式

精度：

±0.5%max.P./常温 (但し、温度一定で規定) (CB33)

±1%max.P./常温 (但し、温度一定で規定) (CD75)

応答速度：

15sec以内

使用温度範囲：

—5~40℃



指示部

圧カスイッチ：

圧カスイッチ (モデル：CB33)

耐圧防爆形圧カスイッチ (モデル：CD75)

形状：

パネル取付、2Bパイプ取付

主要部材質：

接続部 SUS316

ペロース SUS316L

接点数：

1接点 又は 2接点

設定方式：

内部調整式

ケース材質・外装：

ADC12 又は AC7A

・ブルー/グレー ツートン 耐酸塗装

ケース構造：

防滴形 又は 屋外形

※詳細については、それぞれの圧カスイッチのカタログをご参照ください。

隔膜部・封入液

ダイアフラム径：

φ60、φ110

※圧カレンジと測定流体の温度により、決定されます。

隔膜部材質：

上・下フランジ、ダイアフラム等の材質については、隔膜式圧力計・差圧計・(スイッチ)のカタログ隔膜部2の欄をご参照ください。

封入液：

シリコンオイル

—5~100℃

リード最大長さ：

2m~8m (レンジにより異なります。)

製作仕様

圧カレンジ・ダイヤフラム径・耐圧と温度係数（参考値）：

圧カレンジ MPa	ダイヤフラム径	隔膜部耐圧 [※] (MPa)	リード 最大長さ	圧カスイッチ部 周囲温度係数 (リード含む) (%max.P./°C)	接液部温度係数 (Pa/°C)
0.04 ~ 0.4	φ110	3	2m	-0.1	-50
0.06 ~ 0.6	φ110	3	3m	-0.1	
0.1 ~ 1	φ110	3	8m	-0.1	
0.15 ~ 1.5	φ110	3	8m	-0.07	
0.2 ~ 2	φ110	3	8m	-0.07	
0.3 ~ 3	φ110	3	8m	-0.07	-250
0.5 ~ 5	φ60	15	5m	-0.07	
0.7 ~ 7	φ60	15	5m	-0.07	
1 ~ 10	φ60	15	5m	-0.07	

※隔膜部耐圧は、チタン等強度の低い材料の場合や接液部温度が高温の場合にこの数値より低くなる場合があります。

※計器の耐圧は、圧カスイッチ部（圧カレンジの1.5倍）と隔膜部の耐圧のいずれか低い方の数値となります。

リード長さは、1mとびでご指示ください。

取付形状とダイヤフラム径による取付サイズ：

取付方式		フランジ式				ねじ式
ダイヤフラム径		φ60		φ110		φ60、φ110
呼び径	形状	200形 (HH2□)	300形 (HH3□)	200形 (HH2□)	300形 (HH3□)	100形 (HH10)
10A (3/8")		○	—	○	—	G3/8B G1/2B R3/8 R1/2 1/2NPT 3/8NPT
15A (1/2")		○	—	○	—	
20A (3/4")		○	—	○	—	
25A (1")		○	—	○	—	
32A (1 1/4")		○	—	○	—	
40A (1 1/2")		○	—	○	—	
50A (2")		○	—	○	—	
65A (2 1/2")		—	○	○	—	
80A (3")		—	○	○	—	
100A (4")		—	○	○	○*	
125A (5")		—	○	—	○	
150A (6")		—	○	—	○	

※呼び径100Aは、呼び圧力30K以上の時製作致します。

外形寸法

単位：mm

高耐圧タイプ (モデル：HH□□)

(ねじ式) 100形・ねじ

CB33 圧カスイッチ

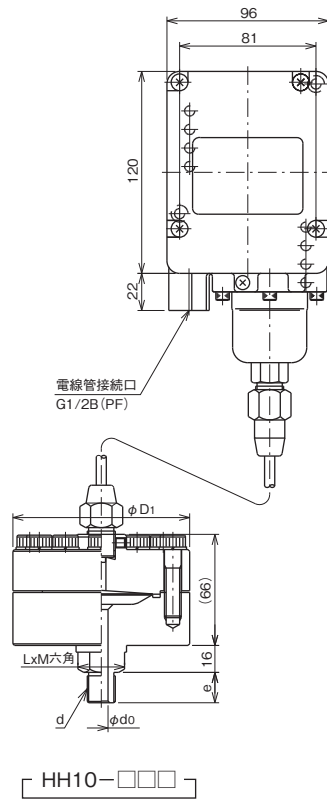

CD75 耐圧防爆形圧カスイッチ

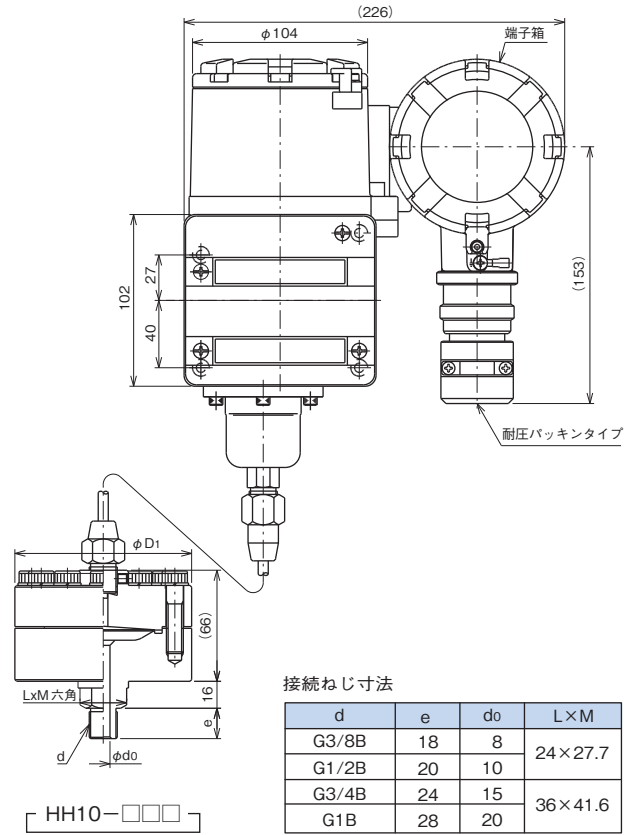

(フランジ式) 200形・フランジ

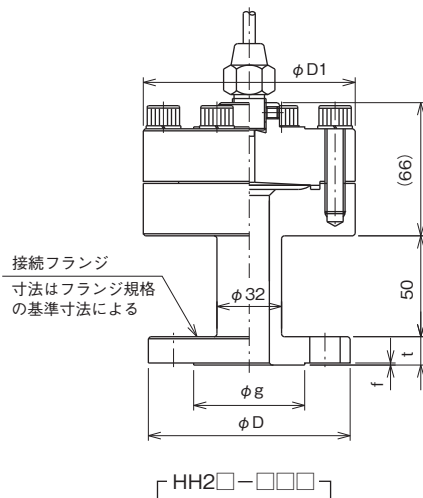

300形・フランジ

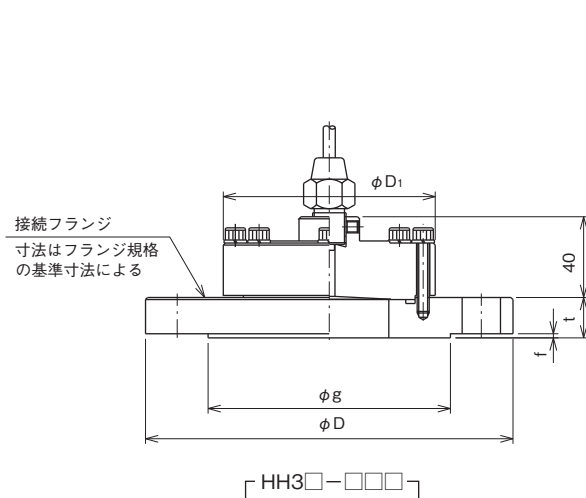

指示部寸法

対応形番 (指示部)	取付
CB33-□□3	パネル取付
CD75-3□□	パネル取付
CD75-7□□	2Bパイプ取付

受圧部外径 (φD1) 寸法

ダイヤフラム径	φD1寸法
φ60	φ105
φ110	φ155

※ 指示部外形寸法の詳細については、それぞれの圧カスイッチのカタログをご参照ください。

形番構成

HH10、HH2□、HH3□の形番構成については、お問い合わせください。

隔膜式差圧計

(接点付差圧計)

Diaphragm-Seal type Differential Pressure Gauges

製作仕様

測定流体：

高腐食、高粘度流体

形式：

隔測形

取付方式：

ねじ式、フランジ式

精度：

±1.5%F.S./常温（但し、温度一定で規定）

使用温度範囲：

—5～40℃

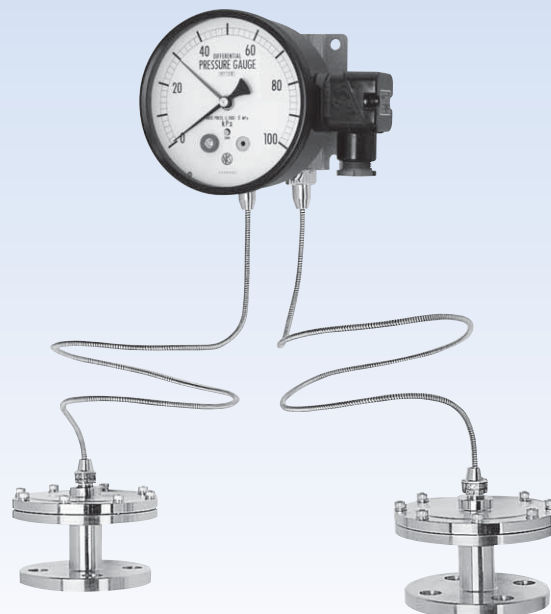

指示部

圧力指示計：

一般指示差圧計（モデル：DG95・96）

接点付差圧計（モデル：DG97・98）

大きさ：

φ100、φ150

形状：

壁掛形、2Bパイプ取付

主要部材質：

耐圧容器 SCS14

ベローズ SUS316L

接点数：（DG97・98）

1接点又は2接点

接点方式：（DG97・98）

外部調整式

ケース材質・外装：

ADC12・黒色

※詳細については、差圧計のカタログをご参照ください。

隔膜部・封入液

種類：使用圧力により選定（使用最大圧力）

標準タイプ（0.5MPa）（モデル：SC□□）

高耐圧タイプ（2MPa）（モデル：HD□□）

高耐圧全溶接タイプ（5MPa）（モデル：HE□□）

ダイヤフラム径：

φ110

隔膜部材質：

上・下フランジ、ダイヤフラム等の材質については、隔膜式圧力計・差圧計・（スイッチ）のカタログ隔膜部2の欄をご参照ください。

封入液：

シリコーンオイル

—5～100℃

リード最大長さ：

2m（1mとびでご指示ください。）

注：・温度誤差を小さくするため、隔膜部は必ずH・L側共付けてください。

・隔膜部はH・L側共、同一高さとしてください。

（レベル差があると正しい差圧が指示できなくなります。）

製作仕様

差圧レンジ・片耐圧と温度係数 (参考値) :

差圧レンジ MPa	片耐圧 (差圧耐圧) (MPa)	指示部温度係数 (リード含む) (%F.S./°C)	隔膜部温度係数 (H・L同一温度) (Pa/°C)
0~0.05	0.2	±0.15	±50
~0.07	0.2	±0.15	
~0.1	0.2	±0.1	
~0.15	1.2 ※1	±0.1	
~0.2	1.2 ※1	±0.1	
~0.3	1.2 ※1	±0.1	
~0.4	1.2 ※1	±0.1	
~0.5	1.2 ※1	±0.1	

※1 隔膜部SCタイプの場合は0.5MPaとなります。

取付形状とダイアフラム径による取付サイズ :

取付方式 形 状	フランジ式				ねじ式
	200形		300形		100形
※2種類 呼び径	標準タイプ (SC2□) 高耐圧タイプ (HD2□)	高耐圧全溶接 タイプ (HE2□)	標準タイプ (SC3□) 高耐圧タイプ (HD3□)	高耐圧全溶接 タイプ (HE3□)	標準タイプ (SC10) 高耐圧タイプ (HD10) 耐圧全溶接タイプ (HE10)
10A (3/8")	○	○	—	—	G3/8B G1/2B R3/8 R1/2 1/2NPT 3/8NPT
15A (1/2")	○	○	—	—	
20A (3/4")	○	○	—	—	
25A (1")	○	○	—	—	
32A (1 1/4")	○	○	—	—	
40A (1 1/2")	○	○	—	—	
50A (2")	○	○	—	—	
65A (2 1/2")	○	○	—	—	
80A (3")	—	○	○	—	
100A (4")	—	○	○	—	
125A (5")	—	—	○	○	
150A (6")	—	—	○	○	

※2 隔膜部種類は、ご使用による圧力 (基準圧+差圧) によりご選定ください。

- ・標準タイプ (モデル: SC□□) : 使用最大圧力 0.5MPa
- ・高耐圧タイプ (モデル: HD□□) : 使用最大圧力 2MPa
- ・高耐圧全溶接タイプ (モデル: HE□□) : 使用最大圧力 5MPa

* 実際の使用最大圧力は必ずご指定ください。

外形寸法1

単位：mm

標準タイプ (モデル：SC□□)

(ねじ式) 100形・ねじ

DG95・96 一般指示差圧計

DG97・98 接点付差圧計

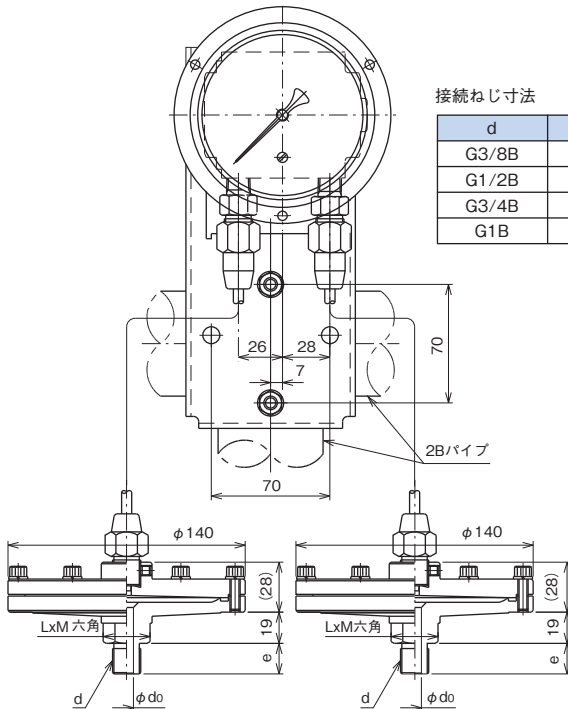

接続ねじ寸法

d	e	do	L×M
G3/8B	18	8	24×27.7
G1/2B	20	10	
G3/4B	24	15	36×41.6
G1B	28	20	

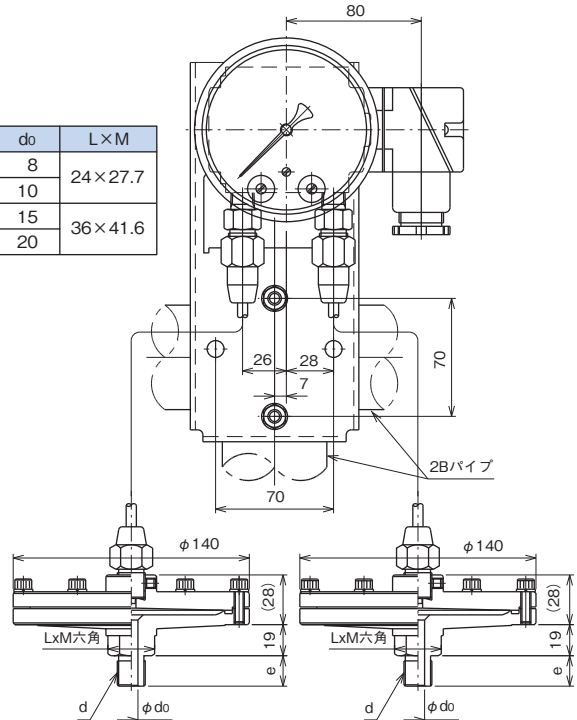

SC10-□□□

SC10-□□□

(フランジ式) 200形・フランジ

300形・フランジ

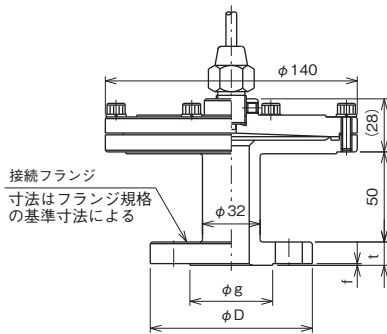

SC2□-□□□

接続フランジ寸法はフランジ規格の基準寸法による

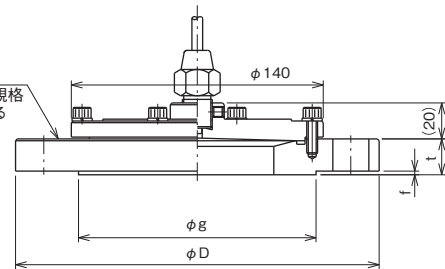

SC3□-□□□

指示部寸法

	取付	大きさ	対応形番 (指示部)	参考外形図
一般指示	2Bパイプ取付	100	DG95-W01	DG95-173
		150	DG96-W01	DG96-173
	壁掛形	100	DG95-W02	DG95-273
		150	DG96-W02	DG96-273
接点付	2Bパイプ取付	100	DG97-W01	DG97-173
		150	DG98-W01	DG98-173
	壁掛形	100	DG97-W02	DG97-273
		150	DG98-W02	DG98-273

※ 指示部外形寸法の詳細については、それぞれの差圧計のカタログをご参照ください。

外形寸法2

単位: mm

高耐圧タイプ (モデル: HD□□)

(ねじ式) 100形・ねじ

DG95・96 一般指示差圧計

DG97・98 接点付差圧計

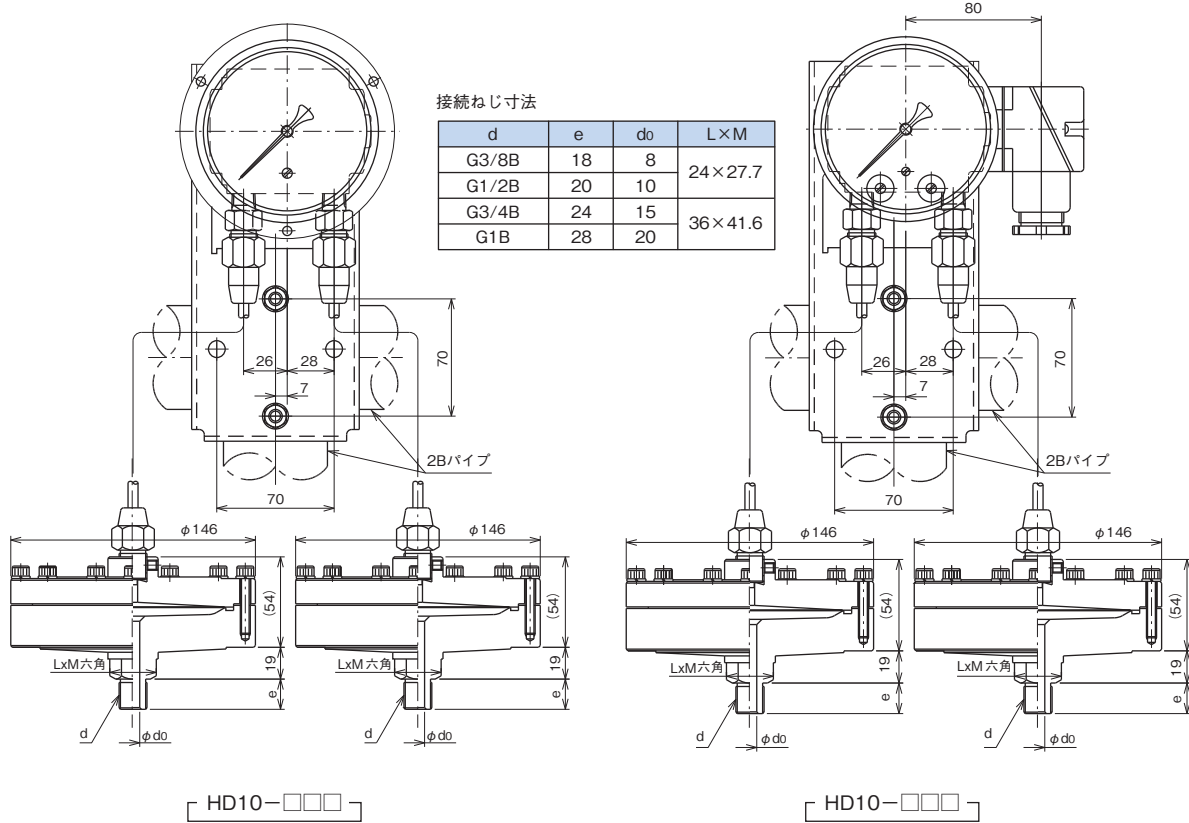

(フランジ式) 200形・フランジ

300形・フランジ

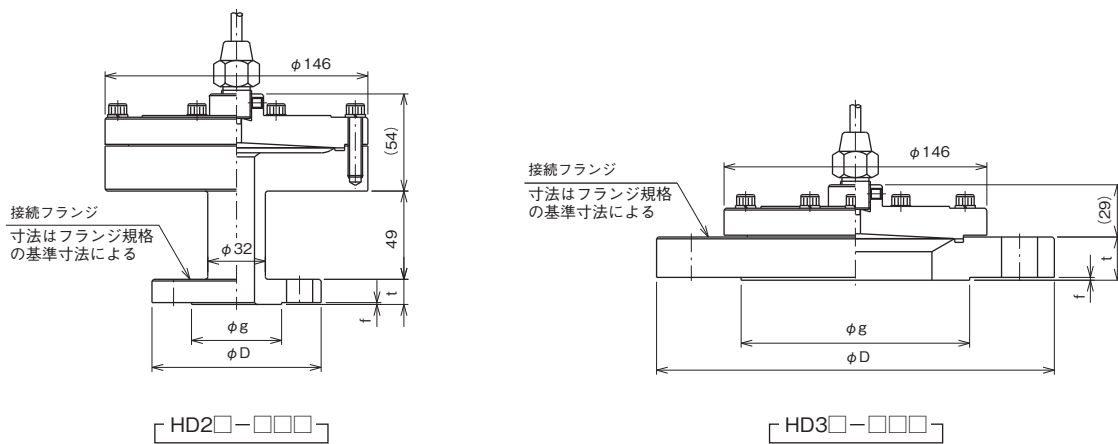

指示部寸法

	取付	大きさ	対応形番 (指示部)	参考外形図
一般指示	2Bパイプ取付	100	DG95-W01	DG95-173
		150	DG96-W01	DG96-173
	壁掛形	100	DG95-W02	DG95-273
		150	DG96-W02	DG96-273
接点付	2Bパイプ取付	100	DG97-W01	DG97-173
		150	DG98-W01	DG98-173
	壁掛形	100	DG97-W02	DG97-273
		150	DG98-W02	DG98-273

※ 指示部外形寸法の詳細については、それぞれの差圧計のカタログをご参照ください。

外形寸法3

単位：mm

高耐圧全溶接タイプ (モデル：HE□□)

(ねじ式) 100形・ねじ

DG95・96 一般指示差圧計

DG97・98 接点付差圧計

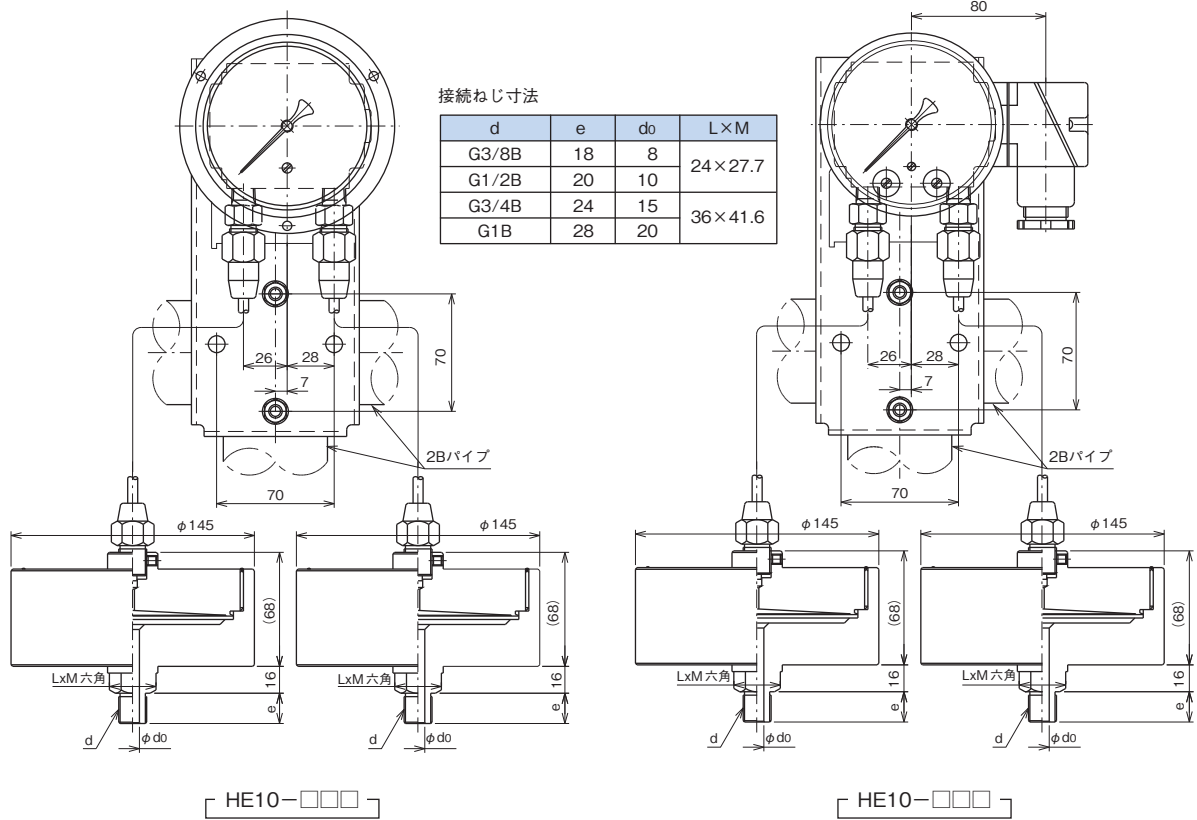

(フランジ式) 200形・フランジ

300形・フランジ

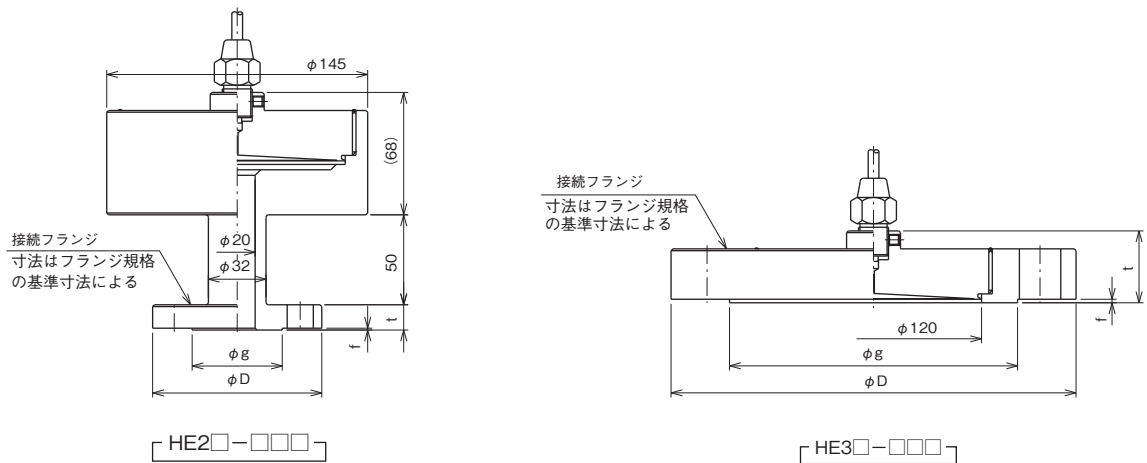

指示部寸法

	取付	大きさ	対応形番 (指示部)	参考外形図
一般指示	2Bパイプ取付	100	DG95-W01	DG95-173
		150	DG96-W01	DG96-173
	壁掛形	100	DG95-W02	DG95-273
		150	DG96-W02	DG96-273
接点付	2Bパイプ取付	100	DG97-W01	DG97-173
		150	DG98-W01	DG98-173
	壁掛形	100	DG97-W02	DG97-273
		150	DG98-W02	DG98-273

※ 指示部外形寸法の詳細については、それぞれの差圧計のカタログをご参照ください。

SC□□ (HD□□
HE□□)

隔膜式差圧スイッチ

Diaphragm-Seal type Differential Pressure Switch

製作仕様

測定流体：

高腐食、高粘度流体

形式：

隔測形

取付方式：

ねじ式、フランジ式

精度：

±1.5%F.S./20℃±10℃

使用温度範囲：

—5～40℃

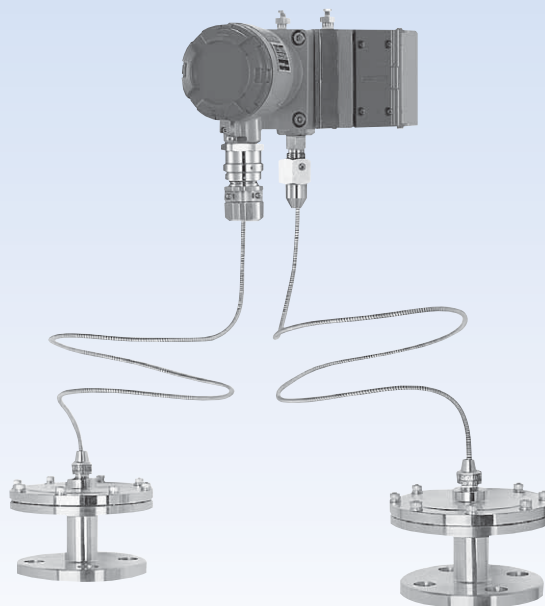

指示部

差圧スイッチ：

差圧スイッチ (モデル：CL71)

耐圧防爆形差圧スイッチ (モデル：CD71)

形状：

パネル取付、2Bパイプ取付

主要部材質：

ダイアフラム SUS316+NBR (ブナN)

本体 SCS14

接点数：

1接点 又は 2接点 (但し同時設定)

設定方式：

内部調整式

ケース材質・外装：

ADC12・ブルー／グレー ツートン 耐酸塗装

ケース構造：

IP65

※詳細については、差圧スイッチのカタログをご参照ください。

隔膜部・封入液

種類：使用圧力により選定 (使用最大圧力)

標準タイプ (0.5MPa) (モデル：SC□□)

高耐圧タイプ (2MPa) (モデル：HD□□)

高耐圧全溶接タイプ (5MPa) (モデル：HE□□)

ダイアフラム径：

φ110

隔膜部材質：

上・下フランジ、ダイアフラム等の材質については、隔膜式圧力計・差圧計・(スイッチ)のカタログ隔膜部2の欄をご参照ください。

封入液：

シリコーンオイル

—5～100℃

リード最大長さ：

2m (1mとびでご指示ください。)

注：・温度誤差を小さくするため、隔膜部は必ずH・L側共付けてください。

・隔膜部はH・L側共、同一高さとしてください。

(レベル差があると正しい差圧が計測できなくなります。)

製作仕様

差圧レンジと温度係数（参考値）：

差圧レンジ MPa	差圧スイッチ部 周囲温度係数 (リード含む) (%max.P./°C)	接液部温度係数 (H・L同一温度) (Pa/°C)
*0 ~0.05	±0.2	±50
0.01~0.05	±0.2	
0.02~0.1	±0.15	
0.04~0.2	±0.1	
0.06~0.3	±0.1	
0.08~0.4	±0.1	
0.1 ~0.5	±0.1	
0.12~0.6	±0.07	
0.16~0.8	±0.07	
0.2 ~1	±0.07	

*印のレンジは、できるだけ0.01~0.05MPaのレンジを使用してください。また、*印のレンジは、下限式及び、逆下限式の場合に差圧0付近の設定が可能ですが、計器には固有の精度、温度係数等が存在し、スイッチの作動圧力が変化することを考慮に入れ、システム上、十分な安全率を見込んで、設定点を決定してください。

取付形状とダイヤフラム径による取付サイズ：

取付方式 形状	フランジ式				ねじ式
	200形		300形		100形
※種類 呼び径	標準タイプ (SC2□) 高耐圧タイプ (HD2□)	高耐圧全溶接 タイプ (HE2□)	標準タイプ (SC3□) 高耐圧タイプ (HD3□)	高耐圧全溶接 タイプ (HE3□)	標準タイプ (SC10) 高耐圧タイプ (HD10) 耐圧全溶接タイプ (HE10)
10A (3/8")	○	○	—	—	G3/8B G1/2B R3/8 R1/2 1/2NPT 3/8NPT
15A (1/2")	○	○	—	—	
20A (3/4")	○	○	—	—	
25A (1")	○	○	—	—	
32A (1 1/4")	○	○	—	—	
40A (1 1/2")	○	○	—	—	
50A (2")	○	○	—	—	
65A (2 1/2")	○	○	—	—	
80A (3")	—	○	○	—	
100A (4")	—	○	○	—	
125A (5")	—	—	○	○	
150A (6")	—	—	○	○	

※隔膜部種類は、ご使用による圧力（基準圧+差圧）によりご選定ください。

- ・標準タイプ（モデル：SC□□）：使用最大圧力 0.5MPa
- ・高耐圧タイプ（モデル：HD□□）：使用最大圧力 2MPa
- ・高耐圧全溶接タイプ（モデル：HE□□）：使用最大圧力 5MPa

*実際の使用最大圧力は必ずご指定ください。

外形寸法1

単位：mm

標準タイプ (モデル：SC□□)

〔ねじ式〕 100形・ねじ

CL71 差圧スイッチ

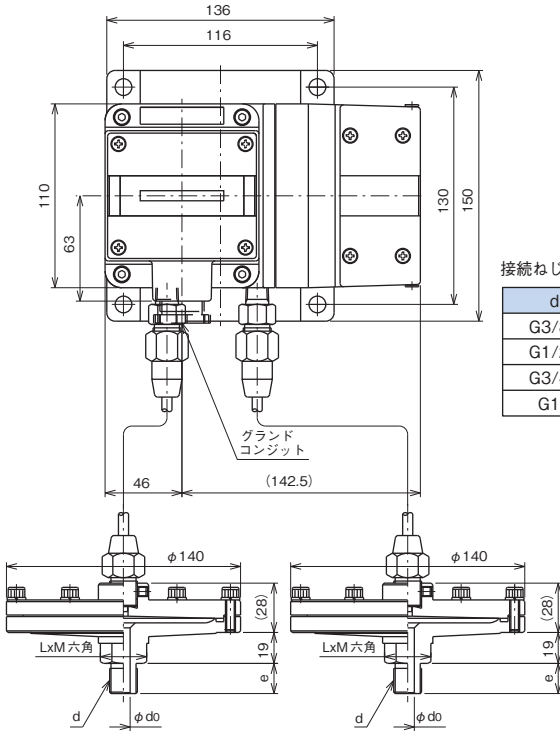

〔SC10-□□□〕

CD71 耐圧防爆形差圧スイッチ

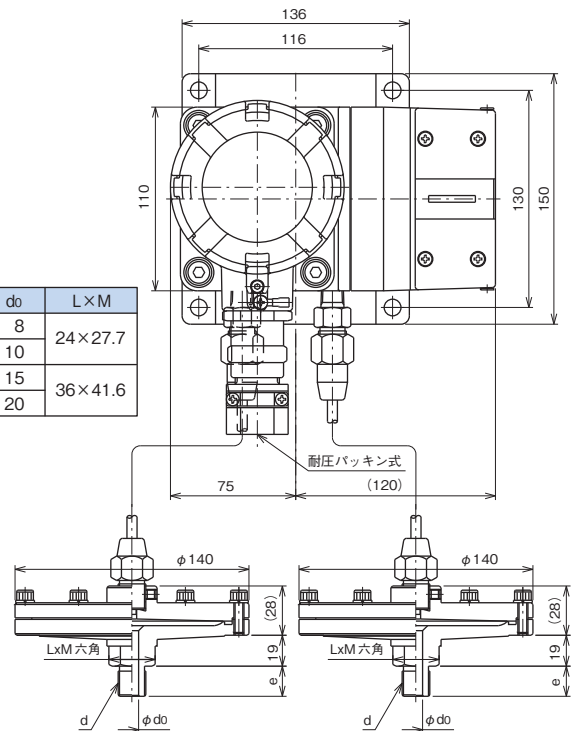

〔SC10-□□□〕

接続ねじ寸法

d	e	do	L×M
G3/8B	18	8	24×27.7
G1/2B	20	10	
G3/4B	24	15	36×41.6
G1B	28	20	

〔フランジ式〕

200形・フランジ

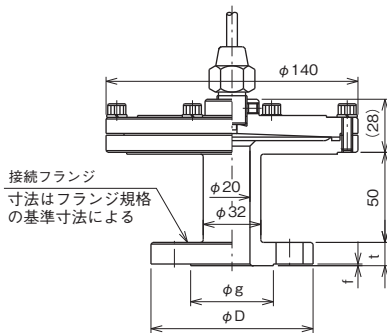

接続フランジ寸法はフランジ規格の基準寸法による

〔SC2□-□□□〕

300形・フランジ

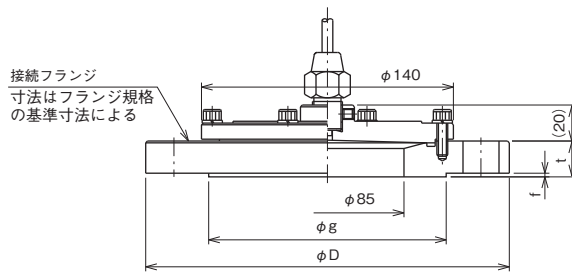

接続フランジ寸法はフランジ規格の基準寸法による

〔SC3□-□□□〕

指示部寸法

対応形番 (指示部)	取付
CL71-173 -273	パネル取付
CL71-373 -473	2Bパイプ取付
CL71-373 -473	パネル取付
CL71-773 -873	2Bパイプ取付

※ 指示部外形寸法の詳細については、それぞれの差圧スイッチのカタログをご参照ください。

外形寸法2

単位：mm

高耐圧タイプ (モデル：HD□□)

(ねじ式) 100形・ねじ

CL71 差圧スイッチ

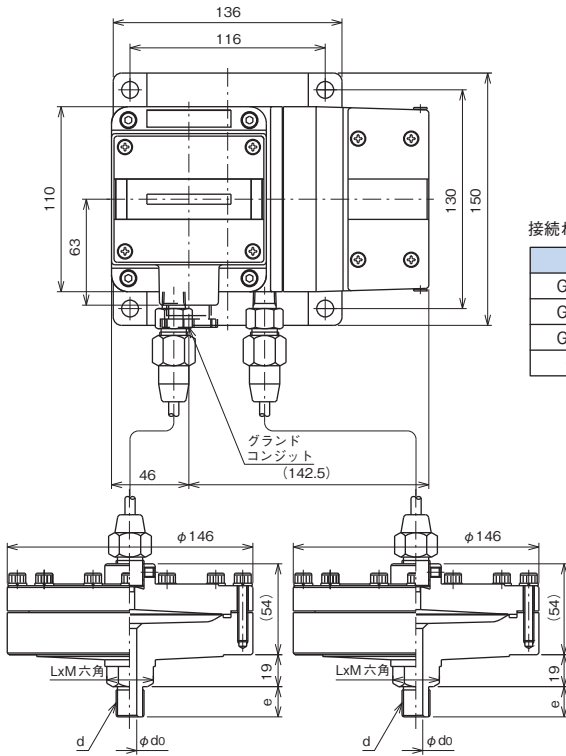

HD10-□□□

CD71 耐圧防爆形差圧カススイッチ

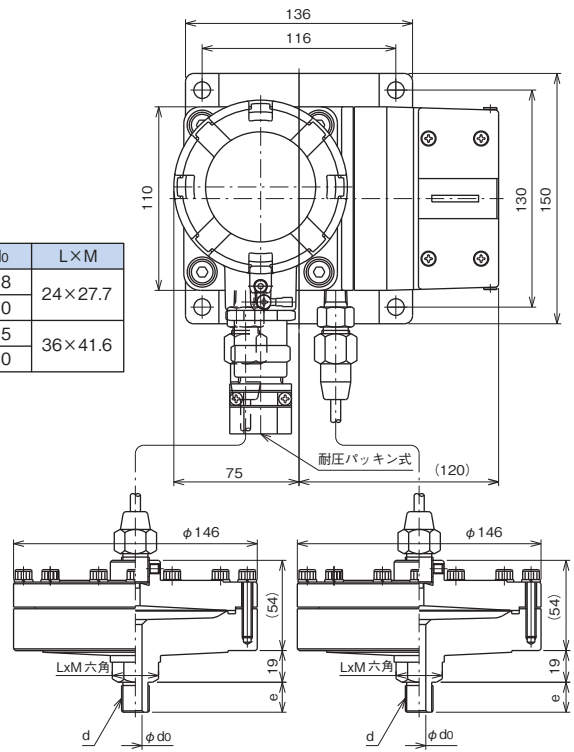

HD10-□□□

接続ねじ寸法

d	e	do	L×M
G3/8B	18	8	24×27.7
G1/2B	20	10	
G3/4B	24	15	36×41.6
G1B	28	20	

(フランジ式)

200形・フランジ

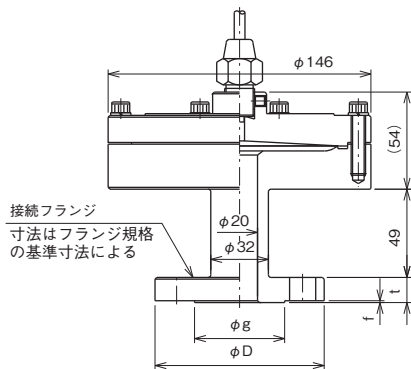

HD2□-□□□

300形・フランジ

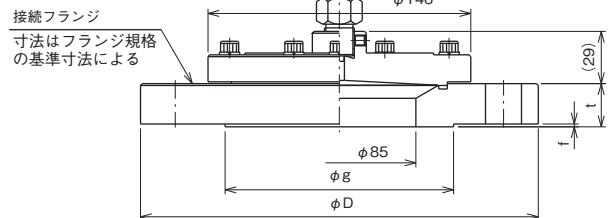

HD3□-□□□

指示部寸法

対応形番 (指示部)	取付
CL71-173 -273	パネル取付
CL71-373 -473	2Bパイプ取付
CL71-373 -473	パネル取付
CL71-773 -873	2Bパイプ取付

※ 指示部外形寸法の詳細については、それぞれの差圧スイッチのカタログをご参照ください。

外形寸法3

単位：mm

高耐圧全溶接タイプ (モデル：HE□□)

〔ねじ式〕 100形・ねじ

CL71 差圧スイッチ

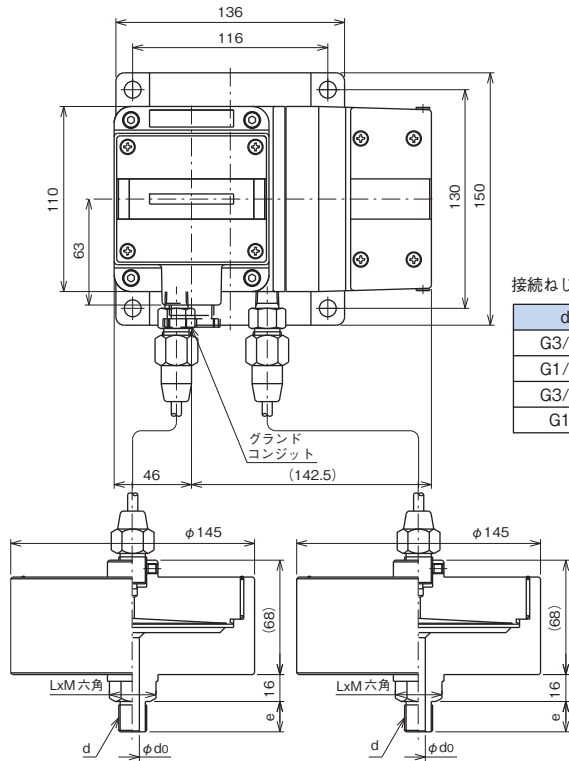

HE10-□□□

CD71 耐圧防爆形差圧スイッチ

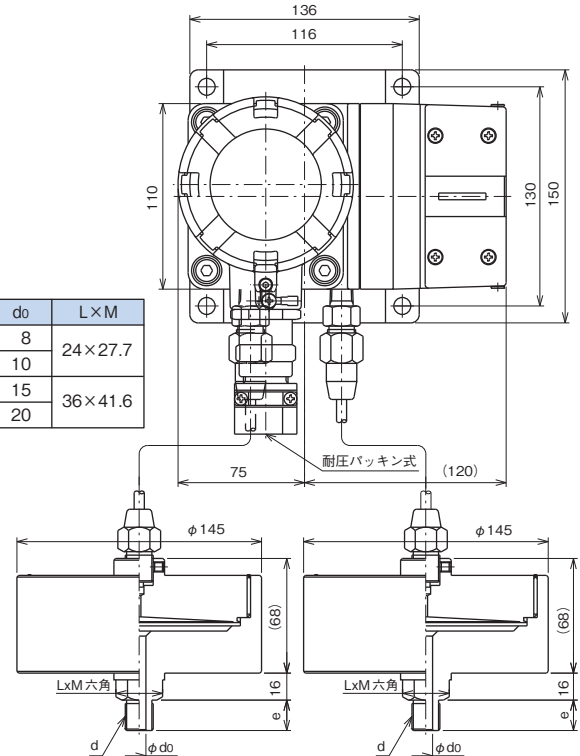

HE10-□□□

接続ねじ寸法

d	e	do	L×M
G3/8B	18	8	24×27.7
G1/2B	20	10	
G3/4B	24	15	36×41.6
G1B	28	20	

〔フランジ式〕 200形・フランジ

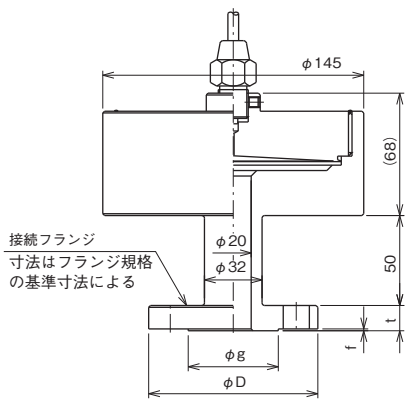

HE20-□□□

300形・フランジ

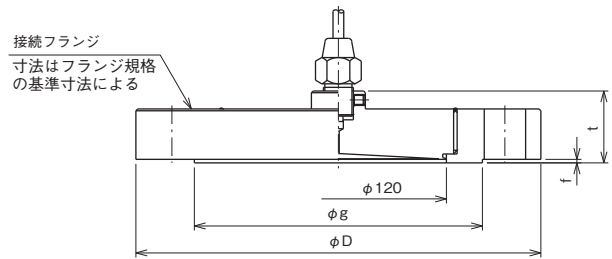

HE30-□□□

指示部寸法

対応形番 (指示部)	取付
CL71-173 -273	パネル取付
CL71-373 -473	2Bパイプ取付
CL71-373 -473	パネル取付
CL71-773 -873	2Bパイプ取付

※ 指示部外形寸法の詳細については、それぞれの差圧スイッチのカタログをご参照ください。

形番構成

ご用命に際しては、形番、各仕様及び差圧レンジをご指定ください。

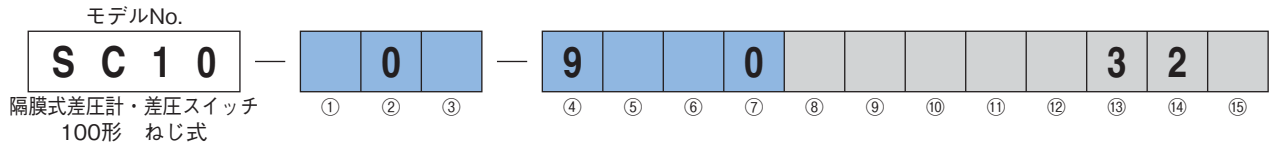

形番		選択仕様		付加仕様 (オプション)		
① 接続ねじ	3	G3/8B		H	R1/2	
	4	G1/2B		L	3/8NPT	
	G	R3/8		M	1/2NPT	
② 形状	0	ねじ式				
③ 接液部材質 (下フランジ) *1	2	S25C		6	チタン	
	3	SUS316		7	ハステロイ® B 相当	
	4	SUS316L		8	ハステロイ® C-276 相当	
	5	モネル®				
④ ダイヤフラム径	9	φ110 (低温用のみ) 差圧レンジ: 0~0.05, 0.07, 0.1, 0.15, 0.2, 0.3, 0.4, 0.5MPa (DG9□) 差圧レンジ: 0~0.05, 0.01~0.05, 0.02~0.1, 0.04~0.2, 0.06~0.3, 0.08~0.4, 0.1~0.5, 0.12~0.6, 0.16~0.8, 0.2~1MPa (CD71, CL71)				
	⑤ ダイヤフラム材質 *1	1	SUS316+FEP貼合わせ		7	ハステロイ® B 相当
		2	SUS316+FEPコーティング		8	ハステロイ® C-276 相当
		3	SUS316		A	タンタル
		4	SUS316L		D	ニッケル
		5	モネル®		J	SUS316+ネオブレン® 貼合わせ
6	チタン					
⑥ 上フランジ材質 *1	2	標準 S25C				
	3	SUS316				
⑦ 中温用	0	ナシ (低温用)				
⑧ 処理	0	ナシ				
	1	禁油処理				
	2	禁水処理				
	3	禁油・禁水処理				
⑨⑩⑪⑫ 指示計 (指示部モデル) その他の指示部を 御用命の場合は、 ご相談ください。	D G 9 5	φ100 差圧計 (DG95-W01)				
	D G 9 7	φ100 接点付差圧計 (DG97-W01) *2				
	D G 9 6	φ150 差圧計 (DG96-W01)				
	D G 9 8	φ150 接点付差圧計 (DG98-W01) *2				
	C D 7 1	耐圧防爆形差圧スイッチ *2				
C L 7 1	差圧スイッチ *1					
⑬ 指示部 エレメント材質	3	耐食用				
⑭ 構造	2	隔測形 リード種類及び長さを指定ください (2mまで)				
⑮ ドキュメント	0	ナシ				
	1	アリ (ご希望のものを別途ご指示ください。) 提出図、取扱説明書、検査要領書、 ミルシート、検査成績表 (1個1部)、 検査・トレサビリティ証明書、 強度計算書、立会検査				

ダイヤフラム径を選定の上、
差圧レンジ及び単位を別途
ご指定ください。

- *1 HE10の場合はSUS316又はSUS316Lのみ。
 - *2 接点数、接点形式は別途ご指定ください。
- [製作範囲]
・封入液、リード種類、リード長は別途ご指定ください。
- [その他付加仕様]
・封入液
標準 低温用: シリコーン
・リード
~2mまで
SUS316、SUS + 蛇管、SUS + ビニール蛇管

*強度計算書が必要な場合は、事前にお申し付けください。

高耐圧タイプ (モデル: HD10)
高耐圧全溶接タイプ (モデル: HE10) は、
基本的な仕様は同じです。

*仕様項目がない場合は、Xをご指定ください。

形番構成

ご用命に際しては、形番、各仕様及び差圧レンジをご指定ください。

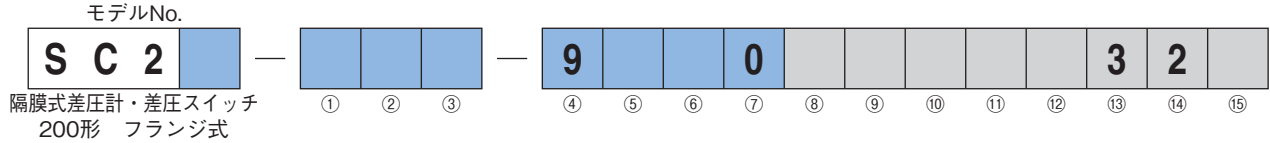

形番	選択仕様			付加仕様(オプション)						
1	JIS 10K	4	JIS 30K	7	ANSI 300	B	JIS 63K	H	JPI 300	
2	JIS 16K	5	JIS 40K	8	ANSI 600	E	ANSI 1500	K	JPI 600	
3	JIS 20K	6	ANSI 150	A	JIS 5K	G	JPI 150			

① フランジサイズ	フランジ式								
	1	15A (1/2")			7				
	2	20A (3/4")			8				
	3	25A (1")							
	4	32A (1 1/4")							
	5	40A (1 1/2")							
	6	50A (2")							
	7	65A (2 1/2")							

② フランジ形状	1	RF	4	GF	7	RJ
	2	FF	5	TF		
	3	MF	6	FMF		

③ 接液部材質 (下フランジ) *1	2	S25C	J	S25C+ネオプレン®ライニング
	3	SUS316	K	S25C+天然ゴムライニング
	4	SUS316L	X	SUS316+PTFEライニング
	E	S25C+グラスライニング	Y	SUS316+FEPコーティング
	F	S25C+PTFEライニング	イ	SUS316+ネオプレン®ライニング
	G	S25C+FEPコーティング	ウ	SUS316+天然ゴムライニング

④ ダイヤフラム径	9	φ110 (低温用のみ) 差圧レンジ：0~0.05、0.07、0.1、0.15、0.2、0.3、0.4、0.5MPa (DG9□) 差圧レンジ：0~0.05、0.01~0.05、0.02~0.1、0.04~0.2、0.06~0.3、0.08~0.4、0.1~0.5、0.12~0.6、0.16~0.8、0.2~1MPa (CD71、CL71)
--------------	---	-----------------------------------------------------------------------------------------------------------------------------------------------------------------------------------

ダイヤフラム径を選定の上、
差圧レンジ及び単位を別途
ご指定ください。

⑤ ダイヤフラム材質 *1	1	SUS316+FEP貼合わせ	7	Hastelloy® B 相当
	2	SUS316+FEPコーティング	8	Hastelloy® C-276 相当
	3	SUS316	A	タンタル
	4	SUS316L	D	ニッケル
	5	モネル®	J	SUS316+ネオプレン® 貼合わせ
	6	チタン		

⑥ 上フランジ材質 *1	2	標準 S25C
	3	SUS316

⑦ 中温用	0	ナシ (低温用)
----------	---	----------

*1 HE2□の場合はSUS316又はSUS316Lのみ。

*2 接点数、接点形式は別途ご指定ください。

「製作範囲」

- ・封入液、リード種類、リード長は別途ご指定ください。

「その他付加仕様」

- ・封入液
標準 低温用：シリコーン
- ・リード
~2mまで
SUS316、SUS + 蛇管、SUS + ビニール蛇管
- ・オプション
セレーション加工

⑧ 処理	0	ナシ
	1	禁油処理
	2	禁水処理
	3	禁油・禁水処理

⑨⑩⑪⑫ 指示計 (指示部モデル)	D G 9 5	φ100 差圧計 (DG95-W01)
	D G 9 7	φ100 接点付差圧計 (DG97-W01) *2
	D G 9 6	φ150 差圧計 (DG96-W01)
	D G 9 8	φ150 接点付差圧計 (DG98-W01) *2
	C D 7 1	耐圧防爆形差圧スイッチ *2
C L 7 1	差圧スイッチ *1	

⑬ 指示部 エレメント材質	3	耐食用
---------------------	---	-----

⑭ 構造	2	隔測形 リード種類及び長さを指定ください (2mまで)
---------	---	--------------------------------

⑮ ドキュメント	0	ナシ
	1	アリ (ご希望のものを別途ご指示ください。) 提出図、取扱説明書、検査要領書、 ミルシート、検査成績表 (1個1部)、 検査・トレスナビリティ証明書、 強度計算書、立会検査

高耐圧タイプ (モデル：HD2□)
高耐圧全溶接タイプ (モデル：HE2□) は、
基本的な仕様は同じです。

※仕様項目がない場合は、Xをご指定ください。

*強度計算書が必要な場合は、事前にお申し付けください。

形番構成

ご用命に際しては、形番、各仕様及び差圧レンジをご指定ください。

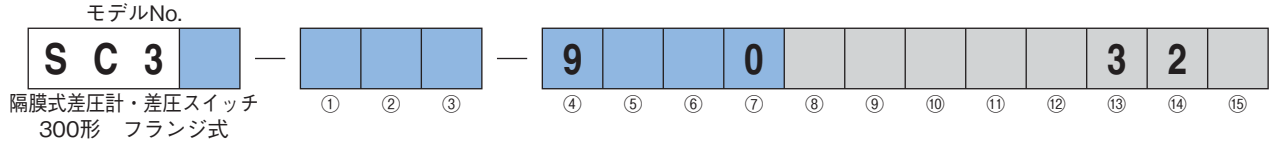

形番	選択仕様						付加仕様(オプション)													
1	JIS 10K	4	JIS 30K	7	ANSI 300	B	JIS 63K	H	JPI 300											
2	JIS 16K	5	JIS 40K	8	ANSI 600	E	ANSI 1500	K	JPI 600											
3	JIS 20K	6	ANSI 150	A	JIS 5K	G	JPI 150													

① フランジサイズ	フランジ式																			
	8	80A (3")																		
	B	90A (3 1/2")																		
② フランジ形状	1	RF			4	GF			7	RJ										
	2	FF			5	TF														
	3	MF			6	FMF														
③ 接液部材質 (下フランジ) *1	2	S25C						J	S25C+ネオプレン®ライニング											
	3	SUS316						K	S25C+天然ゴムライニング											
	4	SUS316L						Y	SUS316+FEPコーティング											
	E	S25C+グラスライニング						イ	SUS316+ネオプレン®ライニング											
	G	S25C+FEPコーティング						ウ	SUS316+天然ゴムライニング											
④ ダイヤフラム径	9	φ110 (低温用のみ) 差圧レンジ：0~0.05、0.07、0.1、0.15、0.2、0.3、0.4、0.5MPa (DG9□) 差圧レンジ：0~0.05、0.01~0.05、0.02~0.1、0.04~0.2、0.06~0.3、0.08~0.4、0.1~0.5、0.12~0.6、0.16~0.8、0.2~1MPa (CD71、CL71)																		
	⑤ ダイヤフラム材質 *1	1	SUS316+FEP貼合わせ						7	Hastelloy® B 相当										
2		SUS316+FEPコーティング						8	Hastelloy® C-276 相当											
3		SUS316						A	タンタル											
4		SUS316L						D	ニッケル											
5		モネル®						J	SUS316+ネオプレン® 貼合わせ											
6		チタン																		
⑥ 上フランジ材質 *1	2	標準 S25C																		
	3	SUS316																		
⑦ 中温用	0	ナシ (低温用)																		

*1 HE3□の場合はSUS316又はSUS316Lのみ。

*2 接点数、接点形式は別途ご指定ください。

「製作範囲」
・封入液、リード種類、リード長は別途ご指定ください。

「その他付加仕様」
・封入液
標準 低温用：シリコーン
・リード
~2mまで
SUS316、SUS + 蛇管、SUS + ビニール蛇管
・オプション
セレーション加工

高耐圧タイプ (モデル：HD3□)
高耐圧全溶接タイプ (モデル：HE3□) は、
基本的な仕様は同じです。

※仕様項目がない場合は、Xをご指定ください。

⑧ 処理	0	ナシ																		
	1	禁油処理																		
	2	禁水処理																		
	3	禁油・禁水処理																		
⑨⑩⑪⑫ 指示計 (指示部モデル)	D G 9 5	φ100 差圧計 (DG95-W01)																		
	D G 9 7	φ100 接点付差圧計 (DG97-W01) *2																		
	D G 9 6	φ150 差圧計 (DG96-W01)																		
	D G 9 8	φ150 接点付差圧計 (DG98-W01) *2																		
	C D 7 1	耐圧防爆形差圧スイッチ *2																		
⑬ 指示部 エレメント材質	C L 7 1	差圧スイッチ *2																		
	3	耐食用																		
⑭ 構造	2	隔測形 リード種類及び長さを指定ください (2mまで)																		
	0	ナシ																		
⑮ ドキュメント	1	アリ (ご希望のものを別途ご指示ください。) 提出図、取扱説明書、検査要領書、 ミルシート、検査成績表 (1個1部)、 検査・トレサビリティ証明書、 強度計算書、立会検査																		

*強度計算書が必要な場合は、事前にお申し付けください。